

T.C.
KIRIKKALE ÜNİVERSİTESİ
SOSYAL BİLİMLER ENSTİTÜSÜ
EĞİTİM BİLİMLERİ ANABİLİM DALI
PSİKOLOJİK DANIŞMANLIK VE REHBERLİK BİLİM DALI

**ÜNİVERSİTE ÖĞRENCİLERİNİN BAĞLANMA STİLLERİ İLE PROSOSYAL
DAVRANIŞ ARASINDAKİ İLİŞKİLERİN İNCELENMESİ**

YÜKSEK LİSANS TEZİ

Hazırlayan

Fatma Nur TEKİN

Danışman

Doç. Dr. Mehmet KANDEMİR

Kırıkkale, 2019

KIRIKKALE ÜNİVERSİTESİ

SOSYAL BİLİMLER ENSTİTÜSÜ MÜDÜRLÜĞÜNE

Yüksek Lisans Tezi olarak sunduğum Üniversite Öğrencilerinin Bağlanma Stilleri ile Prososyal Davranış Arasındaki İlişkilerin İncelenmesi adlı çalışmanın, tarafımdan bilimsel ahlak ve geleneklere aykırı düşecek bir yardıma başvurmaksızın yazıldığını ve faydalandığım eserlerin kaynakçada gösterilenlerden oluştuğunu, bunlara atıf yapılarak faydalanılmış olduğunu beyan ederim.

..../..../2019

Tarih

Fatma Nur Tekin

İmza

JÜRİ ONAY SAYFASI

Doç. Dr. Mehmet Kandemir danışmanlığında, Fatma Nur Tekin tarafından hazırlanan “Üniversite Öğrencilerinin Bağlanma Stilleri ile Prososyal Davranış Arasındaki İlişkilerin İncelenmesi” adlı bu çalışma jürimiz tarafından Kırıkkale Üniversitesi Sosyal Bilimler Enstitüsü Eğitim Bilimleri Anabilim dalı, Psikolojik Danışmanlık ve Rehberlik Bilim dalında Yüksek lisans tezi olarak kabul edilmiştir.

.../.../20..

Prof. Dr. Hasan ATAK (Başkan)

Doç. Dr. Mehmet KANDEMİR

Doç. Dr. Nuray TAŞTAN

Yukarıdaki imzaların adı geçen öğretim üyelerine ait olduğunu onaylarım.

.../.../20..

Enstitü Müdürü

ÖN SÖZ

Son yıllarda karşımıza çıkan bir kavram olan prososyal davranış diğer adıyla olumlu sosyal davranış, yardımı temel alan ve günümüz toplumlarında karşılaşılmak istenen bir davranıştır. Bu davranışın zamanla geliştiği, çocukluktan yetişkinliğe giden gelişim sürecinin içerisine harmanlandığı görülmüştür. Bu sebeple olumlu sosyal davranışın temelinde olan empati, özgecilik vb. kavramlardan ziyade prososyal davranışın gelişim sürecine bakılması gerektiği düşünülmüştür.

Sosyalleşmenin başladığı aile ortamı içerisinde bebeğin gelecekteki sosyal yaşantısına etki edecek olan anne ya da ihtiyaçlarını karşılayan başka bir figür ile kuracağı bağlanmanın prososyal davranışa etki ettiği bilinmektedir. Aynı zamanda prososyal davranışın sosyalleşmeye etki ettiği yapılan çalışmalarla görülmüştür. Bu araştırma ile ise bağlanma stillerinin gelişimsel süreci içerisinde prososyal davranış incelenmiştir.

Türkiye içinde yapılan araştırmalara bakıldığında prososyal davranışın genellikle empati, özgecilik, mizaç, sosyal yeterlilik ve benzeri kavramlarla kullanıldığı görülmektedir. Yapılan bu araştırmanın literatürdeki boşluğu kapatacağı, araştırmanın sonuçlarının ise Türkiye alanyazınına, uygulayıcılara ve araştırmacılara kaynaklık oluşturması açısından önemli olduğu düşünülmektedir.

TEŞEKKÜR

Öncelikli olarak, yüksek lisans eğitimimin sonuna kadar desteğini hissettiğim, fikirlerini aldığım ve bu araştırmanın gerçekleştirilmesine olumlu katkıları olan birçok insana sonsuz teşekkür ederim. Bu teşekkürlerin en büyüğünü yoğun bir iş temposunda olmasına rağmen bana vakit ayırıp, çalışmam boyunca değerli bilgileri ile yol gösteren, birçok anlamda bana katkı sağlayıp tezimi bitirmemde yardımcı olan, motivasyonumu sağlayan saygıdeğer ve çok kıymetli tez danışmanım Doç. Dr. Mehmet Kandemir'e sunuyorum. Ayrıca tezimi bitirmemde çok büyük etkiye sahip Doç. Dr. Nuray Taştan'a ve bilgi birikimi ile bu yolda bana ışık tutan hocam Prof. Dr. Hasan Atak'a,

Çalışmam süresince beni destekleyip, bitirebileceğim konusunda desteğini ve dualarını esirgemeyen sevgili annem Neziha Tekin'e, babam İbrahim Tamer Tekin'e, kardeşlerim Muhammed İhsan Tekin, Ayşe Feyza Tekin ve Ali Mirza Tekin'e,

Bu yorucu süreç içerisinde beni anlayışla karşılayan, güzel ve tatlı temennileriyle motive eden minik öğrencilerime ve ailelerine,

Son olarak burada ismini saymadığım ancak her daim kalbimde hissettiğim, varlıklarına şükrettiğim dostlarıma teşekkürlerimi sunuyorum.

ÖZET

ÜNİVERSİTE ÖĞRENCİLERİNİN BAĞLANMA STİLLERİ İLE PROSOSYAL DAVRANIŞ ARASINDAKİ İLİŞKİLERİN İNCELENMESİ

Tekin, Fatma Nur

Yüksek Lisans, Psikolojik Danışmanlık ve Rehberlik Bilim Dalı

Tez Danışman: Doç. Dr. Mehmet KANDEMİR

Mayıs 2019, 86 sayfa

Bu araştırmanın amacı, üniversite öğrencilerinin sahip oldukları bağlanma stili ile prososyal davranış arasındaki ilişkilerin incelenmesidir. İlişkisel tarama modelinin kullanıldığı araştırma, Kırıkkale Üniversitesi'nde birinci sınıftan dördüncü sınıfa kadar okuyan 551 öğrenci üzerinde gerçekleştirilmiştir. Araştırmada veri toplama araçları, Carlo ve Randal (2002) tarafından geliştirilen, Yıldız, Boz ve Yıldırım (2012) tarafından üniversite öğrencilerine uyarlanan edilen Prososyal Davranış Ölçeği ve Kandemir ve İlhan (2017) tarafından geliştirilen Kişilerarası İlişkilerde Bağlanma Stilleri Ölçeği kullanılmıştır. Hipotez test modelinin analizi için AMOS paket programlarından yararlanılarak yol analizi yöntemi kullanılmıştır. Yol analizi sonucunda test edilen modele ilişkin elde edilen uyum katsayıları incelendiğinde, CFI = .99, IFI = .99, NFI = .99, TLI = .99, GFI = .98 ve AGFI = .99 olduğu bulunmuştur. Ki-Kare/Serbestlik Derecesi (χ^2 / sd), 1.35; RMSEA değerleri .01 olduğu görülmektedir. Ki-Kare ve RMSEA değerlerinin .05'ten küçük olduğu analiz sonucunda ortaya çıkmıştır. Araştırma sonucunda, üniversite öğrencilerinin güvenli bağlanma stilinin itaatkar prososyal davranışı anlamlı ve pozitif yönde ($\beta = .41, p < .01$), gizli/özgeci prososyal davranışı pozitif ve anlamlı bir şekilde ($\beta = .25, p < .01$) yordayıcı gücünün olduğu ortaya çıkmıştır. Araştırma bulgularına göre; kaygılı bağlanma stilinin kamusal prososyal davranışı yordamada pozitif ve anlamlı ($\beta = .16, p < .01$) ve faydacı prososyal davranışı yordamada pozitif ve anlamlı bir etkisi olduğu görülmektedir. Aynı zamanda, kaçınan bağlanma stilinin kamusal prososyal davranışı pozitif yönde anlamlı bir şekilde ($\beta = .26, p < .01$), faydacı prososyal davranışı anlamlı ve pozitif olarak ($\beta = .23, p < .01$) yordadığı bulunmuştur. Araştırmanın analizi sonrasında elde edilen bulgular, alanyazındaki araştırma sonuçlarıyla karşılaştırılarak tartışılmıştır. Araştırmanın son bölümünde araştırmanın sonuçları kapsamında önerilerde bulunulmuştur.

Anahtar Kelimeler: Baęlanma Stilleri, Prososyal Davranıř, Olumlu Sosyal Davranıř



ABSTRACT

EXAMINATION OF THE RELATIONSHIP BETWEEN ATTACHMENT STYLES OF THE UNIVERSITY STUDENTS AND PROSOCIAL BEHAVIOR

Tekin, Fatma Nur

Master Of Philosophy, Guidance and Counseling Science

Advisor: Doç. Dr. Mehmet KANDEMİR

May 2019, 86 pages

The aim of this study is to examine the relationships between attachment style and prosocial behavior of the university students. The research which is used relational survey method has been carried out on 551 students who are among 1st and 4th grades and are attending to Kırıkkale University. Prosocial Scale which is developed by Carlo and Randal (2002) and is adopted by Yıldız, Boz and Yıldırım (2012) to university students and Interpersonal Attachment Styles Scale which is developed by Kandemir and İlhan (2017) are used in the research as data collection tools. Path analyse method was used by utilizing AMOS package programs in order to analyse hypothesis test model. CFI was found as .99, IFI was .99, NFI was .99, TLI was .99, GFI was .98 and AGFI was .99 when the fit coefficients acquried regarding the model tested are examined in the result of path analyse. Chi Square/Degree of Freedom (χ^2 / sd) was found as 1.35 and RMSEA values were found .01. Values of Chi-Square and RMSEA are under .05 point is revealed in the result of the analysis. As a result of the research, it is revealed that secure attachment style of the university students has a precursor power which is significant and positively on Compliant Prosocial Behavior ($\beta=.41, p < .01$) and is significant and positively on the anonymous/altruist behavior ($\beta=.25, p < .01$). According to reserach findings, anxious attachment sytle has positive and significant effect ($\beta=.16, p < .01$) on predicting public prosocial behavior and pragmatic prosocial behavior. There withal the avoidant attachment style predicts public prosocial behavior positively and substantially ($\beta= .26, p < .01$) and pragmatic prosocial behavior positively and substantially ($\beta=.23, p < .01$). The findings obtained after the analysis of research are discussed by comparing with the literature study results. In the last part of the research, suggestions are made within the results of the study.

Key words: Attachment Styles, Prosocial Behavior, Positive Social Behavior

İÇİNDEKİLER

ETİK SÖZLEŞME	ii
JÜRİ ONAY SAYFASI	iii
ÖNSÖZ	iv
TEŞEKKÜR	v
ÖZET	vi
ABSTRACT	viii
İÇİNDEKİLER	ix
TABLolar LİSTESİ	xi
ŞEKİLLER LİSTESİ	xii
KISALTMALAR	xiii
BİRİNCİ BÖLÜM.....	1
GİRİŞ	1
1.1.Problem Durumu	1
1.2.Araştırmanın Amacı	3
1.3.Araştırmanın Önemi	5
1.4.Sınırlılıklar	5
1.5.Tanımlar	6
İKİNCİ BÖLÜM	8
KAVRAMSAL ÇERÇEVE	8
2.1.Prososyal Davranış	8
2.1.1.Prososyal Davranış Hakkında Teoriler	8
2.1.2.Prososyal Davranış Modelleri	11
2.1.3.Prososyal Davranışı Etkileyen Faktörler	13
2.1.4.Prososyal Davranışın Boyutları	15
2.1.5.Prososyal Davranış Açısından Empati	16
2.1.6.Prososyal Davranış Açısından Özgecilik	17
2.1.7.Prososyal Davranış ile İlgili Yapılmış Çalışmalar	19
2.2.Bağlanma.....	21
2.2.1.Bağlanma Stilleri	25
2.2.2.Bağlanma Kuramları	27
2.2.2.1.Bowlby'in Bağlanma Kuramı.....	27

2.2.2.2.Bartholomew Dörtlü Bağlanma Modeli	27
2.2.3.Bağlanma Stilleri ile İlgili Yapılmış Çalışmalar	28
2.2.4.Bağlanma Stilleri ve Prososyal Davranış ile İlgili Çalışmalar.....	33
ÜÇÜNCÜ BÖLÜM	36
YÖNTEM	36
3.1.Araştırmanın Modeli	36
3.2.Çalışma Grubu	36
3.3.Veriler Toplama Araçları	38
3.4.İşlem Yolu	42
3.5.Verilerin Analizi	42
DÖRDÜNCÜ BÖLÜM	44
BULGULAR	44
BEŞİNCİ BÖLÜM	50
TARTIŞMA	50
ALTINCI BÖLÜM	54
SONUÇ ve ÖNERİLER	54
KAYNAKÇA	57
EKLER	69
EK-1. Kişisel Bilgi Formu	69
EK-2. Kişilerarası İlişkilerde Bağlanma Stilleri Ölçeği	70
EK-3 Prososyal Davranış Ölçeği	71
EK-4. Yazarın Öz Geçmişi	72

TABLULAR LİSTESİ

Tablo 1. Araştırma Grubunun Farklı Değişkenler Açısından Tanımlayıcı Analiz Sonuçları.....	37
Tablo 2. Prososyal Davranış Ölçeği DFA Uyum Değerleri Sonuçları	39
Tablo 3. Değişkenlerle İlgili Betimsel Analiz Sonuçları.....	44
Tablo 4. Değişkenler Arası Korelasyon Analiz Sonuçları.....	45
Tablo 5. Bağlanma Stillerine İlişkin Modelin Yol Analizi Sonuçları.....	48



ŞEKİLLER LİSTESİ

Şekil 1. Kavramsal Model	4
Şekil 2. İnsanlarda Prososyallikle İlgili Başlıca Evrim Teorileri	10
Şekil 3. Olumlu Davranışların Nedenleri Ve Yordayıcıları Olarak Empati Ve İlgili Değişkenler: Teorik Bir Model.....	17
Şekil 4. Psikolojik Olarak Özgeci Davranışın Temel Süreci.....	18
Şekil 5. Bağlanmayı Tanımlayan Özellikler.....	23
Şekil 6. Yetişkinlerde Bağlanma Modeli.....	28
Şekil 7. Prososyal Davranış Ölçeği DFA Uyum Değerleri Sonuçları.....	40
Şekil 8. Kavramsal Model.....	46
Şekil 9. Bağlanma Stillerine İlişkin Oluşturulan Modelin Analiz Sonuçları	46
Şekil 10. Bağlanma Stillerine İlişkin Oluşturulan Nihai Modelin Analiz Sonuçları.....	47

KISALTMALAR

AGFI	: Düzenlenmiş İyilik Uyum İndeksi
CFI	: Karşılaştırmalı Uyum İndeksi
DFA	: Doğrulayıcı Faktör Analizi
GFI	: İyilik Uyum İndeksi
IFI	: Artmalı Uyum İndeksi
NFI	: Normalleştirilmiş Uyum İndeksi
OSD	: Olumlu Sosyal Davranış
RMSEA	: Yaklaşım Hatalarının Ortalama Kare Kökü

BİRİNCİ BÖLÜM

GİRİŞ

Üniversite öğrencilerinin bağlanma stillerinin prososyal davranışı yordayıcılığının incelendiği bu çalışmanın giriş bölümünde araştırmanın problem durumu, amacı, hipotezleri, önemi, sınırlılıkları ve araştırma ile ilgili başlıca tanımlarına yer verilmiştir.

1.1. Problem Durumu

Yardım, toplumsal dayanışmayı arttıran, toplum olma bilinci sağlayan ve olması beklenen bir davranıştır. Ancak günümüzde gittikçe yardımın sadece bir kriz durumunda veya çevrenin olumlu düşüncesini kazanmak adına yapıldığını hatta bireylerin yardıma tamamen duyarsızlaştığı görülmektedir. Fanti, Vanman, Henrich ve Avraamides (2009) duyarsızlık sürecini incelemek üzere yaptıkları çalışmalarında duyarsızlığı, uyarının tekrarlandıkça ona verilen duygusal tepkinin de azalması olarak tanımlamaktadır. Duyarsızlıkla ilgili yapılan diğer bir çalışmada ise Funk, Baldacci, Pasold ve Baumgardner (2004) duyarsızlığı, uyarana karşı ilk olarak bilişsel, sonrasında duyuşsal ve en son olarak davranışsal cevapların azalması veya ortadan kalkması olarak açıklamışlardır. Yumrukuz (2017), çalışmasında duyarsızlaşma meydana geldiğinde ahlaki değerlendirme sürecinde bozulacağını, çünkü değerlendirme için gerekli olan ipuçlarının algılanamadığını ve dolayısıyla cevap verilmediğini söylemektedir. Bu durum gelecekte bireylerin sahip olduğu özgeci ve empatik davranışların daha da azalacağını, birlik ve beraberliğin zorlaşacağını göstergesi olabilir.

Literatüre sonradan eklenen olumlu kavramlardan biri de yardım davranışını temel alan prososyal davranıştır. Prososyal davranış, olumlu sosyal davranış (OSD) olarak da bilinmektedir. OSD, 1963 yılında Bryan ve Rosehan tarafından literatüre eklenmiştir (Ümmet, 2012). Yardım davranışını konu almakla birlikte empati, özgecilik vb. kavramlarla da yakından ilgilidir. Carlo, Hausmann, Christiansen ve Ranall (2003), gerçekleştirilen bu yardım davranışını kategorize ederek altı başlıkta toplamıştır. Bunlar; kamusal, gizli, acil, duygusal, itaatkâr ve özgecildir. Araştırmada içindeki boyutlar ise kullanılan ölçek gereği gizli (özgeci), kamusal, itaatkar ve faydacı şeklinde kategorize edilmiştir. Prososyal davranışın temelinde empati, özgecilik gibi kavramların yanısıra bağlanma stilleri de önem taşımaktadır. Birey gerçekleştirdiği bağlanmaya göre çevresindeki bireylerin yardım ihtiyacına duyarlı olmaktadır diğer bir değişle bağlanma stilinin türüne göre gösterilen

prososyal davranış düzeyi değişmektedir (Mikulincer, Shaver, Gillath ve Nitzberg, 2005; Mikulincer ve Shaver, 2015; Çetin ve Alkan-Ersoy, 2016).

Prososyal davranışın gerçekleşmesi aynı zamanda bireylerin yaptıkları yardımı niyetli olarak değil de gönüllü olarak gerçekleştirilmesinin anlaşılmasında bebeklikten itibaren gelişmeye başlayan aynı zamanda sosyalleşmenin de temelini oluşturan bağlanma stillerinin etkisi olabileceği düşünülmüştür. Aynı zamanda bağlanmanın temeli bebeklikte atılmış olsa da gerçekleştirilen bağlanma stiline ileriki yaşlarda kurulacak diğer ikili ilişkilere de yansıdığı görülmektedir (Bowlby, 1980). Prososyal davranışın çevredeki bireyler üzerinde gerçekleştirildiği göz önünde bulundurulduğunda da bağlanmanın önemi artmaktadır.

Bowlby (1982) için bağlanma, bireyin kendisi için önemli olan bir kişiye (anne, bakıcı gibi) karşı oluşturduğu oldukça güçlü duygusal bağıdır. Morsümbül ve Çok'a göre (2011) bağlanmaya gelişimsel açıdan bakıldığında; çocuklukta anne-babaya olan bağlanma, ergenlik döneminde arkadaşlara, yetişkinlikte ise romantik ilişkinin yaşandığı kişilere yönelmektedir. Bowlby bağlanmayı bir kuram olarak sunmuştur, bu kuramı deney ortamına aktaran ise Ainsworth'tur. Sonrasında Ainsworth Bowlby'in kuramını geliştirerek güvenli, kaygılı ve kaçınan olmak üzere üç grup olarak sınıflandırmıştır. Hazan ve Shaver'a göre (1987) güvenli bağlanma, bireyin kendini ve başkalarını olumlu olarak değerlendirdiği, böylelikle başkalarıyla kolaylıkla iletişim kurabilen bağlanma stildir; kaygılı bağlanma, bireyin kendini olumsuz görürken başkalarını olumlu görerek kendini sevilmeye değer kabul edip başkalarını ise sevmeye değer bulmasını içeren bağlanma stildir; kaçınan bağlanma ise bireyin kendini olumlu görüp başkalarını olumsuz görmesi ve bunun sonucunda kendini sevmeye layık, diğerlerini ise önemsiz olarak değerlendirdiği bağlanma stildir.

Bağlanma ile ilgili yapılan çalışmalar incelendiğinde zaman birçok değişken ile ele alındığı görülmektedir. Örneğin ikili ve romantik ilişkiler ile ilgili olarak bağlanma stillerinin evlilik doyumunu yordadığına yönelik bir çalışma (Girgin ve AYTEK-ŞIK, 2018) ve bu çalışmayı destekler nitelikte olan Tutarel-Kışlak ve ÇAVUŞOĞLU'nun (2006) yapmış olduğu çalışma sonucunda bağlanma stillerinin (güvenli ve saplantılı) evlilik doyumu ile ilişkili olduğunun bulunduğu bir başka araştırma mevcuttur. GÜLAYDIN ve SEMERCI'nin (2018) yapmış olduğu çalışmada ise; kaçınan bağlanma stiline sahip bireylerin ilişki doyumunu daha az yaşadıkları sonucuna ulaşılmıştır. Bunun yanında ERASLAN-ÇAPAN'ın (2009) yapmış

olduđu alıřma bireylerin güvenli bađlanma stiline sahip olduklarında kiřilerarası iliřki kurma dzeylerini de beslediđi, buna paralel olarak kaıngan bađlanma stiline sahip bireylerin ise kiřilerarası iliřkilerde zorlandığı sonucuna ulařılmıřtır.

Gltekin ve Arıciođlu'nun (2017) yaptıđı alıřmada ise sosyal bađlılıđın güvenli, kaygılı ve saplantılı bađlanma stili ile negatif iliřkideyken güvenli bađlanma ile pozitif iliřki sađladıđı grlmřtr. Bu ve buna benzer arařtırmalar incelendiđinde bađlanmanın gruplarından olan güvenli bađlanma stilinin olumlu kavramlarla pozitif bir iliřkisi olduđu sylenebilir.

Bebeklikte anne ile güvenli bađlanma gerekleřtiren bireyler ilerleyen yařlarda yardım davranıřlarına daha eđilimli olmaktadır (etinkaya-Yıldız ve Toprak, 2016). Olumlu sosyal davranıřın ise temelinde yardım etme davranıřı bulunmaktadır (Bilgin, 1988). Erken yařta oluřan bađlanma davranıřının ilerleyen yıllarda prososyal davranıřa olumlu ya da olumsuz bir Őekilde etki edebileceđini sylemek mmkndr (Turan-Akdađ, 2011). Yapılan bu arařtırmada bu bađlamda, bireyin sahip bađlanma stilinin prososyal davranıřı ne kadar aıkladıđı test edilmiřtir.

1.2. Arařtırmanın Amacı

Literatrde olumlu sosyal davranıř olarak da geen prososyal davranıř, bařkalarına fayda sađlama amacı gden gnll davranıřlar olarak tanımlanmaktadır (Eisenberg, Fabes ve Spinrad, 2006). Bu tr olumlu sosyal davranıřlar ise, bireylerin toplumla bađ kurmasını ve bu bađların sađlıklı bir Őekilde devamını kolaylařtırır. Sosyalleřmenin temellerini oluřturan kavramlardan biri olan bađlanma, insanların kendileri iin nemli olan kiřilere karřı geliřtirdikleri gl duygusal bađdır (Bowlby, 1982). Bađlanma ayrıca, bir kiřinin korktuđunda, yorulduđunda veya hasta olduđunda bir figrle iliřki kurmak ya da yakınlık aramak iin duyduđu gl bir istek olarak tanımlanır (Bowlby, 1982). Bađlanma stilleri ise bireyin kendisini ve diđer insanları nasıl grdđn aıklayan sosyal etkileřim durumudur (Bartholomew, 1990). Bu arařtırmada, bađlanma stillerinin (gvenli, kaygılı, kaıngan) prososyal davranıř (gizli/özgeci, itaatkar, kamusal, faydacı) zerindeki etkilerinin bilinmesi, yurt ii ve yurt dıřı alanyazın aısından katkı sađlaması bu arařtırma ile amalanmıřtır. Bu amalarla oluřturulan kavramsal model Őekil 1'de ve hipotezler ařađıda verilmiřtir.

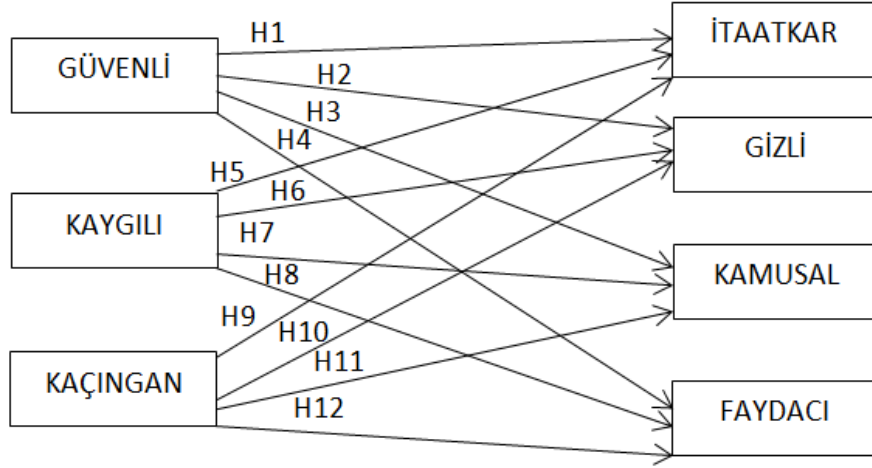

Şekil 1. Kavramsal Model

- H1. Güvenli bağlanma stili itaatkar prososyal davranışı yordamaktadır.
- H2. Güvenli bağlanma stili gizli prososyal davranışı yordamaktadır.
- H3. Güvenli bağlanma stili kamusal prososyal davranışı yordamaktadır.
- H4. Güvenli bağlanma stili faydacı prososyal davranışı yordamaktadır.
- H5. Kaygılı bağlanma stili itaatkar prososyal davranışı yordamaktadır.
- H6. Kaygılı bağlanma stili gizli prososyal davranışı yordamaktadır.
- H7. Kaygılı bağlanma stili kamusal prososyal davranışı yordamaktadır.
- H8. Kaygılı bağlanma stili faydacı prososyal davranışı yordamaktadır.
- H9. Kaçınan bağlanma stili itaatkar prososyal davranışı yordamaktadır.
- H10. Kaçınan bağlanma stili gizli prososyal davranışı yordamaktadır.
- H11. Kaçınan bağlanma stili kamusal prososyal davranışı yordamaktadır.
- H12. Kaçınan bağlanma stili faydacı prososyal davranışı yordamaktadır.

1.3. Araştırmanın Önemi

Prososyal davranış bireylerde bulunması beklenen olumlu sosyal davranışlardır ve bireyin sosyalleşme sürecinin temelini oluşturan etkenlerden biridir (Çekin, 2013). Kim ve Stevens'e (1987) göre, yardımlaşma ve paylaşma gibi olumlu sosyal davranışlar, bireylerin toplumla bağ kurmasını ve bu bağların sağlıklı bir şekilde devamını kolaylaştırır. Buna göre bağlanmanın yaşandığı bu gelişimsel süreci anlaşılır kılması ve süreç içerisindeki prososyal davranışın rolüne değinmesi açısından çalışma önem arz etmektedir.

Hastings, Utandale ve Sullivan'a (2007) göre bireyin dünyaya gelmesi ile bağlanma süreci başlamaktadır. Gelişim boyunca çocuğa gösterilen sıcak ilgi, karşılıksız sevgi ve güvenli bir bağlanma ilişkisi gibi faktörler empatik ve prososyal gelişimi olumlu yönde etkiler. Anne ve babasına güvenli bağlanmış bireylerin bağlanma güvenliği ile prososyal davranış arasında bir ilişki bulunmaktadır ve dolaylı olarak bağlanma prososyal davranışı destekler niteliktedir (Eisenberg, Fabes ve Spinrad, 2006). Yüksek lisans tezi kapsamında yapılan bu araştırma, bu ilişkinin açıklanabilirliğine katkı sağlaması açısından önem taşımaktadır.

Türkiye'de bağlanma stilleri ve prososyal davranış kavramları ayrı çalışmalarda ele alınmıştır fakat bu iki kavram aynı araştırma içerisinde yer almamaktadır. Bu çalışmanın bu iki kavramı bir arada bulundurma yönünden, bir ilk olma niteliği taşıması ve bu çalışmanın literatüre katkı ve destek sağlaması bakımından önemli olduğu düşünülmektedir. Aynı zamanda araştırma prososyal davranışın temelini anlamada kavramsal bir model çalışması olması açısından önemlidir.

Benzer bir şekilde bu çalışmada, üniversite öğrencilerinin bağlanma stillerinin, prososyal davranışı yordayıcı güçleriyle ilgili elde edilen sonuçları, ebeveynlere verilen eğitimler, eğitimcilere verilen eğitimler gibi alanlara kavramsal ve uygulama açısından önemli veriler sağlayabileceği düşünülmektedir.

1.4. Sınırlılıklar

Araştırma, üniversite öğrencilerinin bağlanma stillerini ve prososyal davranışlarını kapsamaktadır. Araştırma, Kırıkkale ilinde bulunan Kırıkkale Üniversitesinde farklı fakültelerine devam eden, birinci sınıftan dördüncü sınıf düzeyine kadar okuyan 551

üniversite öğrencisi ile sınırlı tutulmuştur. Çalışmada kullanılan Prososyal Davranış Ölçeği'nde prososyal davranışın dört boyutu kullanılmıştır. Bu sebeple araştırma prososyal davranışın dört boyutu ile sınırlandırılmıştır (gizli/özgeci prososyal davranış, itaatkar prososyal davranış, kamusal prososyal davranış ve faydacı prososyal davranış). Bağlanma stillerinde ise Bowlby'nin kuramı temel alınmıştır. Bu doğrultuda bağlanma stilleri ise güvenli bağlanma stili, kaçınan bağlanma stili ve kaygılı bağlanma stili ile sınırlı tutulmuştur.

1.5. Tanımlar

Bağlanma: İnsanların kendileri için önemli olan kişilere karşı geliştirdikleri güçlü duygusal bağlıdır (Bowlby, 1982).

Bağlanma Stilleri: Bireyin kendisini ve diğer insanları nasıl gördüğünü açıklayan sosyal etkileşim durumudur (Bartholomew, 1990).

Güvenli Bağlanma: Bireyin kendini ve başkalarını olumlu olarak değerlendirdiği, böylelikle başkalarıyla kolaylıkla iletişim kuran bağlanma stildir (Hazan ve Shaver, 1987).

Kaygılı Bağlanma: Bireyin kendini olumsuz görürken başkalarını olumlu görebilmesini kendini sevilmez kabul edip başkalarını ise sevilmeye değer bulmasını içeren bağlanma stildir (Hazan ve Shaver, 1987).

Kaçınan Bağlanma: Bireyin kendini olumlu görüp başkalarını olumsuz görmesi ve bunun sonucunda kendini sevilmeye layık, diğerlerini ise önemsiz olarak değerlendirdiği bağlanma stildir (Hazan ve Shaver, 1987).

Prososyal Davranış: Olumlu sosyal davranış (OSD) olarak da kullanılan prososyal davranış, başka bir insanın ya da bir grup insanın yararına olabilecek, kişinin baskı altında olmadan ve kendi isteğiyle sergilediği davranışlar olarak tanımlanmaktadır (Carlo, Hausmann, Christiansen ve Randall, 2003).

Kamusal Prososyal Davranış: Başkalarının huzurunda başkaları tarafından görülecek şekildeki istekli davranışlar olarak tanımlanmıştır (Carlo, Hausmann, Christiansen ve Randall, 2003).

Gizli Prososyal Davranış: Başkalarının bilgisi olmadan başkalarına yardım etme eğilimi olarak tanımlanmıştır (Carlo, Hausmann, Christiansen ve Randal, 2003).

Acil Prososyal Davranış: Acil durumlar veya kriz durumlarında başkalarına yardım etmek demektir (Carlo, Hausmann, Christiansen ve Randal, 2003).

Duygusal Prososyal Davranış: Duygusal bir hatırlatıcının bulunduğu durumlarda hayata geçirilen davranışlardır (Carlo, Hausmann, Christiansen ve Randal, 2003).

İtaatkar Prososyal Davranış: bireyden istenildiği takdirde başkalarına yardımcı olmasından ibarettir (Carlo, Hausmann, Christiansen ve Randal, 2003).

Özgeci Prososyal Davranış: Kendine çok az veya hiç algılanan doğrudan ve açık bir ödül için bir potansiyel olmadığında başkalarına yardım etmektir (Carlo, Hausmann, Christiansen ve Randal, 2003).

İKİNCİ BÖLÜM

KAVRAMSAL ÇERÇEVE

Araştırmanın bu bölümünde, öncelikle bağlanma stilleri ve prososyal davranış değişkenleri tanıtılmış, daha sonra ise alanyazındaki ilgili çalışmalara yer verilmiştir.

2.1. Prososyal Davranış

Son yıllarda sıklıkla karşılaşılan, “olumlu sosyal davranış” (OSD) olarak da literatürde bulunan prososyal davranış, bireyin başkaları için yaptığı gönüllü yardımı temel alan bir kavramdır. Bu kavram 1960’lı yıllarda bireyin başkalarına yardım etme davranışına karşılık gelecek bir tanım ve anti sosyal davranışa karşıt olarak ortaya konmuştur (Bilgin, 1988). Ümmet’e (2012) göre, prososyal davranış kavramı 1963 yılında Bryan ve Rosehan tarafından gelişim psikolojisinden alınıp, sosyal psikoloji literatürüne eklenmiştir. Prososyal davranışlar, bütün toplumlarda önemsenmektedir ve sosyalleşme sürecinin de en temel parçasıdır (Yöntem, 2015). Empati ve paylaşma gibi olumlu sosyal davranışlar da bu toplumsallaşma sürecine katkı sağlar ve toplumla ya da bireylerle kurulan bağların sağlıklı şekilde olması ve sürdürülmesine yardımcı olur (Özdemir, 2010).

Carlo, Hausmann, Christiansen ve Randall’a (2003) göre prososyal davranış, başka bir insanın ya da bir grup insanın yararına olabilecek, kişinin baskı altında olmadan ve kendi isteğiyle sergilediği davranışlar olarak tanımlanmıştır. Fakat bu tanımlar çok genel olduğu için beraberinde birtakım sınırlılıklar getirmektedir. Bu gibi tanımlar prososyal davranışı yapan kişinin niyetini ve sağlanan yardımın kalitesini dikkate almamaktadır (Kumru, Carlo ve Edwards, 2004). Bekkers ve Graaf (2005), prososyal davranışın, bireyin ahlâk niteliklerine ve fedakar kişilik eğilimlerine bağlı olarak genellikle 'fedakâr davranış' biçimi olarak düşünüldüğünü ifade eder.

2.1.1. Prososyal Davranış Hakkında Teoriler

Prososyal davranışı evrimsel bir bakışla inceleyen Simpson ve Beckes (2010), beş farklı teori olduğunu söylemiştir. Bunlardan ilki “Doğal Seleksiyon Teorisi”. Darwin’e (1859) göre bu teori en güçlü olanın hayatta kalmasına odaklanır. Organizmanın ben merkezci olup kendi çıkarları doğrultusunda hareket ettiğini savunur (Simpson ve Beckes, 2010). Bu teoriye göre en güçlü organizma hayatta kalır ve bu özelliğini yavrularına aktarır. Süreç içerisinde

organizmalar kaynaklar için rekabet ederken bazı özelliklerini ise doğal olarak seçer. Bu seçimler bireylerden, gruplardan veya kolektiflerden izole edilmiş olarak yaşadıklarında çeşitli tehlikelere karşı savunmasız olan türlerde, özellikle insanlarda, güçlü refah biçimleri ve hatta özgecilik olarak görünür (Simpson ve Beckes, 2010). Bu teori entelektüel olarak başarılı olurken birçok yönden kesin değildir ve eksiktir. Örneğin Darwin, doğal seleksiyonun üzerinde çalıştığı temel birimler olarak genleri düşünmediği için, bazı organizmaların neden sıklıkla kendini feda eden veya üretken olmayan davranışlarda bulunduğunu açıklayamamıştır. Ayrıca Darwin, döneminin birçok teorisyeni gibi, belirli uyarlamaların hem faydalar hem de maliyetler ile ne ölçüde ilişkili olduğunu tam olarak anlayamamıştır. Ancak bunlara rağmen Darwin'in kuramının en etkileyici yanı, daha sonraki bilgilerden yararlanmadan, doğal seçilimin nasıl işleyebileceğinin muhtemel olduğunu öngörmesidir (Simpson ve Beckes, 2010). Darwin'in aksine genlerin hesaplamasını yapabilen ve kuramda da genlere odaklanan Hamilton, dünyaya gelen yavrunun genlerinde akrabalarının genlerinin etkili olduğunu söyleyerek "Kapsayıcı Zindelik Teorisi" olarak adlandırılan ikinci teoriyi ortaya koymuştur. Ortalama olarak, ebeveynler yeni genlerinin yarısını çocuklarıyla paylaşırlar, tam kardeşler genlerinin yarısını birbirleriyle paylaşırlar; büyükanne ve babalar genlerinin dörtte birini torunlarıyla paylaşırlar, teyze ve amcalar genlerinin dörtte birini yeğenleriyle paylaşırlar ve ilk kuzenler genlerinin sekizde birini birbirleriyle paylaşırlar. Hamilton, bu bilgiyle donanmış, kendi kendini feda etme davranışının, bir eylemde bulunmanın maliyetinin, bireylerin biyolojik olarak ilişkili olduğu dereceye (yani özgecil davranışa göre) kazanılan faydalardan daha az olduğu durumlarda seçilmesi gerektiğini söylemiştir (Simpson ve Beckes, 2010).

Trivers 1971 yılında ortaya konulan "Karşılıklı Fedakarlık Teorisi" ise kendiliğinden "bencil" genlere sahip olan organizmaların, zaman zaman belirli bir akrabalık bağı olmayanlarla ortak bir şekilde davranması gerektiğini açıklayarak karşılıklı özgecilik teorisini geliştirmiştir. Fedakarlık, "davranışa uyum sağlaması bakımından tanımlandığı şekilde davranışı yerine getiren, yarar ve zarar verici olduğu açıkça görülmekle birlikte, yakından ilişkili olmayan, başka bir organizmaya yarar sağlayan davranış" olarak tanımlanmaktadır (Trivers, 1971). Teori akrabalık bağı olmayanların birbiriyle karşılıklı uzun dönem ilişkiler kurduğunu ve birbirlerine yardım etmiş olabileceğini tekrarlayan bu durumun, evrimsel tarih boyunca ortaya çıkmış olabileceğini önermektedir ki bu durum akrabalık bağı bulunmayan

her bir bireyin kendi hayatını devam ettirmesini ve üretici çıktı vermesini kolaylaştırmıştır. Trivers'e (1971) göre, karşılıklı özgecilik daha uzun ömürlüdür ve bireyin aynı insanlarla tekrar tekrar etkileşimde bulunma olasılığını artırarak daha yüksek bir dağılma hızına sahip olduğu türlerde evrimleşme olasılığını da yükseltir. Wilson ve Sober'in 1994 yılında ortaya koydukları "Grup Seçim Teorisi", evrimsel bakış açısına göre, grup seçiminin meydana gelme ihtimali grup içindeki yerel ortamın geniş bir işbirliğini sağlaması, grup üyelerinin grubun iyiliği için yetenek ve isteklilik ile özverili bir şekilde hareket etmeleri ve diğer grupların becerikliliği gibi birkaç faktöre bağlıdır. Wilson ve Sober'in (1994) modeline göre, grup seçiminin belirli durumlarda ortaya çıkma olasılığı üç parametreye dayanmaktadır: Grup için fedakarlık yapmakla ilişkili kişisel maliyetlerin miktarı, ilgili kişisel faydaların miktarı ve grup içindeki özgecil ve özgecil olmayan üyelerin oranı. Son olarak Richerson ve Boyd'un (2005) "Gen-Kültür Evrimsel Teorileri" adıyla ortaya attığı teori ise grup seçimlerinin genetik ve kültürün ortak çalışmasıyla oluştuğunu öne sürer.

Evrim bakış açısı zaman içinde prososyal davranışı daha fazla açıklama eğilimine girmiştir. Şekil 2'de gösterilen bu eğilim Darwin'in doğal seleksiyon teorisi ile başlamış, kapsayıcı zindelik, karşılıklı fedakarlık, grup seçim teorisi ve gen-kültür teorisi olarak genişleyen bir daire olarak devam etmiştir.

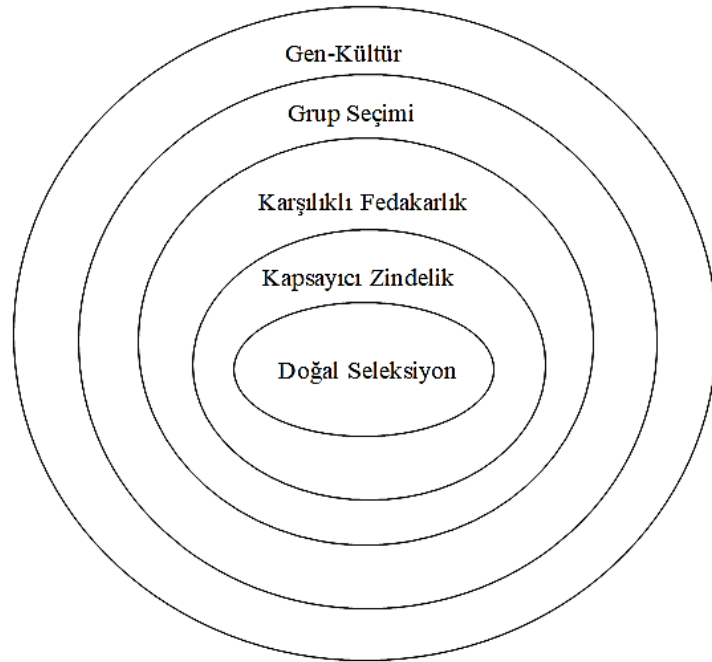

Şekil 2. İnsanlarda Prososyallikle İlgili Başlıca Evrim Teorileri (Simpson ve Beckes'ten (2010) uyarlanmıştır)

2.1.2. Prososyal Davranış Modelleri

Prososyal davranış ile ilgili teorilerin dışında farklı modeller de ortaya koyulmuştur. Bunlardan ilki “Duygu Paylaşım Modeli”dir. Klasik erken prososyal davranış modelleri prososyal davranışın gerçekleşmesinin başkalarının ihtiyaçlarına yönelik empatik bir kaygı ile motive olduğunu varsaymaktadır (Batson, 1991). Yardıma ihtiyacı olan ya da üzülen birini gören bireyde paylaşma duygusu ve duygusal buluşmayı etkilediğini savunur (Paulus, 2014). İki yaşından önce birey kendini çevreden soyutlayamaz ve bu sebeple kendi üzüntüsü ile başkalarının üzüntüsünü ayırt edemez. Kendileri ile başkaları arasında ayırım yapabildikleri zaman, ötekine sempati duyabilir ve prososyal olarak davranmaya başlayabilir (Paul, 2014). Bu nedenle, bu modeller, duygusal bulaşıcılığın etkisinin de ötesinde, iki gelişimsel sürecin, sosyal davranışların birey olduğunu fark etmesi ile etkileşime girdiğini, diğer insanın kendi kendine farklılaşma olarak gelişen anlayışını ve yeteneklerini ortaya koyduğunu varsaymaktadır. Ayrıca deneyimli olumsuz duyguları, başka bir deyişle kendi olumsuz duygularını çözüm odaklı davranışlara aktarma kapasitesini düzenler ve böylece rahatlık aramak yerine diğerini rahatlatma durumunu dengeler. Ancak bu modelin aksine Hoffman (2000), diğerinin durumunu anlamaya dayalı olarak, bebeklerin diğerine yönelik empatik kaygı yaşamalarının muhtemel olduğunu söyler ve bunun da prososyal davranışı motive ettiğini varsayar. Ayrıca Bischof ve Köhler (1994) yaptıkları bir çalışmada sadece aynada kendini tanıyabilen bebeklerin, sıkıntı içindeki bir kişiye karşı sosyal olarak davrandıkları görülmüştür. Yine de on sekiz aydan daha küçük bebeklerin prososyal davranış gösterdiğini ve empati gösterdiğini gösteren çalışmalar (Roth-Hanania, Davidov ve ahnWaxler, 2011) bu modeller için sorun yaratır, çünkü bu yaştaki bebeklerin genellikle psikolojik bir özerkliği yoktur. Bu bulguların, duygusal paylaşım modellerinin merkezi iddialarına uyması zordur.

Diğer model ise “Hedef Hizalama Modelleri”dir. Bu model, Duygu Paylaşım Modeli’nde olduğu gibi bebeğin psikolojik bağımsızlığını elde etmesini zorunlu kılmaz. Bunun yerine, bebeğin bulaşıcı süreci başkasının hedefin üstlenme olarak algılanır ve bu da yardım etme davranışı için motive edici olabilir, aynı zamanda bu toplumsal olarak hareket etmenin temelidir (Paulus, 2014). Bu modelle ilgili iki bakış açısı mevcuttur; ilki Kärtner, Keller ve Chaudhary (2010), Barresi ve Moore’un (1996) teorisine dayanan, bebeklerin zihinsel durumları anlamadan eylemlerin niyetini anladıklarına dayanan bir durumsal yardım

modelidir. Bu modele göre, duygusal olarak yüklü durumlarda, çocuklar diğerleriyle aynı duyguları hissederler ve paylaşılan sıkıntının nedenini anlamak ve sıkıntıyı hafifletmek için, sosyal olarak hareket ederler. Bu model zihinsel durumları vurgulamayan kültürlerle ilgili olabilir (Kärtner ve Keller, 2012). İkinci bakış açısına göre ise, küçük çocukların prososyal eylemlerinin temeli olarak sempatik olmayan bir hazırlık süreci vardır (Kenward ve Gredebäck, 2013). Bilinçsiz davranış taklidiyle ilgili araştırmalara dayanarak, bu modelin bir hedef bulaşma süreci olduğunu ve bebeklerin bilinçsiz bir şekilde başkalarının hedefleri tarafından etkilenip diğerlerinin başaramadıklarını başarma eğiliminde olduklarını önermektedir. Bu modele göre, çocuklar diğerinin hedefine ilişkin algıları, kendi hedefleriymiş gibi algıladıkları için motive olurlar ve bu nedenle diğer adına hareket ederler (Kenward ve Gredebäck, 2013).

“Sosyal Etkileşim Modeli” ise çocukların başka bir bireyle etkileşime girerek zevk aldığını ve diğerleriyle etkileşime girmenin bir yolu olarak prososyal davranışlarda bulunduğunu varsayar (Paulus ve Moore, 2012). Bu model, bebeklerin ve küçük çocukların ebeveynlerinin ev işlerinde yer almaktan zevk aldıklarını gösteren Rheingold'un (1982) klasik çalışması temel alınarak oluşturulmuştur ve çocukların, başkalarıyla olan koşullu sosyal etkileşimlerden zevk aldıkları ve böylece sosyal değiş tokuş etmek için aktif olarak diğerleriyle etkileşime girmeye çalıştıkları gözleminde başlar (Brownell, 2011). Bu nedenle, bazı prososyal davranışların, diğerine fayda sağlamak için gerçek bir prososyal motivasyonla gerçekleştirilemeyeceğini belirtir (Paulus, 2014). Bu model önceki modelleri içinde barındırmasına rağmen karşılıklı etkileşim ile sınırlıdır ve empati gibi kavramları içinde barındırmaz.

Son olarak “Sosyal-Normatif Model”, sosyal çevrenin, sosyal davranışları açığı çıkarttığını destekleyen bir modeldir. Sosyal Etkileşim Modeli'ndeki gibi yapılan ortak etkinliklerin etkisini vurgulayarak modelle kısmen uyuşsa da, bir çocuğun başkalarıyla ilişki kurmasına yol açan bireysel süreçlere değil, aynı zamanda sosyalleşmenin ortaya çıkmasını destekleyen toplumsal girdilere de odaklanır (Paulus, 2014). Bu modeli destekleyen bir çalışmada, ebeveynleri çocuklarında sık sık duygu etiketleme ve açıklamaları ortaya çıkardıklarında, okul öncesi dönem çocuklarının empati temelli yardım ve paylaşımlarının daha da sıklaştığı görülmüştür (Brownell, Svetlova, Anderson, Nichols ve Drummond, 2013).

Tüm modeller göz önünde bulundurulduğunda prososyal davranışın empati kavramı ile ayrı düşünülemediği görülmektedir. Bunun yanında bebeklikten itibaren gelişen prososyal davranışı, bireyin kendine faydası olacağı için gerçekleştirilebileceğini söylemek de mümkündür. Buna göre prososyal davranışların gönüllü ve niyetli olmak üzere iki boyutu bulunmaktadır. Davranışın niyetli olması bireyin ben merkezliliği ile ilgilidir. Gönüllü olan prososyal davranış ise özgecilik ile ilgilidir ve istenen bir durumdur.

2.1.3. Prososyal Davranışı Etkileyen Faktörler

Kumru, Carlo ve Edwards (2004) yaptıkları çalışmada genellikle ortaöğretim çağındaki ergenlerde prososyal davranışın niyetli olduğunu, üniversite çağında ise gönüllü olduğunu göstermektedir. Prososyal davranışı etkileyen bazı faktörler bulunmaktadır. Bu faktörler, mizaç, yaş ve cinsiyet, aile olarak ele alınabilir. (Bağcı, 2015).

Bilindiği üzere cinsiyet hayatın birçok alanında bireyin davranışlarına etki eden bir faktördür. Sahip olunan cinsiyet rolleri sosyal hayatımızda, yapılan tercihlerde hatta meslek seçiminde etkin bir role sahiptir. Aktaş ve Güvenç'in (2006) yaptığı çalışmada kızlar erkeklere oranla istekleri yerine getirme ve yardımlarını açıklamamaya daha eğilimliken, erkeklerin başkaları varken daha fazla olumlu sosyal davranış gösterdikleri bulunmuştur. Birey rol modeli olarak seçtiği kişinin davranışlarını taklit eder. Aile ise bireyin sosyalleşmeye başladığı ilk yerdir ve gördüğü ebeveynleri rol modeli olarak seçer. Aile içerisinde sergilenen olumlu sosyal davranışlar bireyin ilerleyen yaşlarda bu davranışı göstermesinde etkilidir. Diğer bir faktör olan mizaç için ise Wilson (1975), insanlarda prososyal davranışın genetik olarak belirlendiğini ileri sürmüştür. Buna göre böylesi davranışlar insan doğasının bir parçasıdır, yaşamımızı sürdürmemizde büyük rol oynarlar ve öğrenilmek zorunda değildirler (Akt. Çekin, 2013). Neşeli olmak, içedönük ya da dışadönük olmak mizaç ile ilgilidir. Selçuk ve Yılmaz'ın yaptığı çalışmalar sonucunda dokuz tip mizaç belirlenmiştir. Bunlar; kusursuzluğu arayan mizaç tipi, duyguları hissetmeyi arayan mizaç tipi, hayran olunacak kendilik imajı arayan mizaç tipi, duyguların anlamını arayan mizaç tipi, bilginin anlamına ulaşmayı arayan mizaç tipi, entelektüel dinginlik arayan mizaç tipi, keşfetmenin hazzını arayan mizaç tipi, mutlak güç arayan mizaç tipi ve duyumsal-hareketsel (fiziksel) konfor arayan mizaç tipidir. Yaş prososyal davranışı etkileyen bir başka faktördür. Genel olarak araştırmalarda yaş ilerledikçe gösterilen prososyal davranışın da arttığı sonucuna

varılmıştır (Fabes, Carlo, Kupanoff ve Laible, 1999). Yaş ilerledikçe sosyal ihtiyaçlar buna bağlı olarak da sosyal davranışlar değişmektedir. Hoffman (2001) prososyal davranışın ortaya çıkışında bebeklerin ve çocukların kendi farkındalıklarına ve başkalarının ayırımına dair rollerini tanımlayan, dört evreli teorik bir model sunmuştur. Özellikle, diğerlerinin huzursuzluklarına karşı kendileriyle ilgilenmelerinden, prososyal davranışı ortaya çıkaran diğerlerine karşı empatik ilgiye kadar zaman içindeki gelişimsel değişimin ana hatlarını çizmiştir (Eisenberg, Fabes ve Spinrad, 2006).

Hoffman'ın ilk evresinde, Küresel Empati (Global Empathy), yeni doğmuş olanlar ve bebekler empatiksel davranışlar sergilemektedirler. Hoffman'a (2001) göre, küçük bebekler kendileriyle diğerlerinin ayırımına varacak duyuya tam olarak sahip değiller (en azından duygusal bağlamda) ve basit anlamda empatik sıkıntı yaşarlar(örneğin, tepkisel ağlama, koşullanma, mimikler). Küçük bebekler kendileriyle diğerlerinin ayırımına varamadığı için, sık sık diğer bir kişi huzursuzlandığında kendileri de rahatsızlık duyar; bunu ağlayan bir bebeğin sesine karşılık olarak ağlamaya başlamalarından (bu küresel empatinin basit bir şekli olarak görülür) anlaşılmaktadır (Eisenberg, Fabes ve Spinrad, 2006). Benmerkezli Empatik Sıkıntı (Egocentric Empathic Distress) olarak adlandırdığı ikinci evrede, bir yaşlarının sonlarından itibaren başlayarak, bebekler egosantrik (benmerkezli) empatik sıkıntı (egocentric empathic distress) yaşarlar ve diğerlerinin sıkıntısına maruz kaldıklarında kendilerini rahatlatma eğiliminde olurlar. Bu aşamada, bebekler diğerlerinden ayrı bir "ben" oluşturmaya başlarlar; ancak, bu duyu oldukça acemice yapılmaktadır. Bu nedenle, bebek empatik sıkıntı durumlarına aynı şekilde tepki verir (Eisenberg, Fabes ve Spinrad, 2006). Benmerkezimsi Empatik Sıkıntı (Quasi-Egocentric Empathic Distress) isimli üçüncü evrede ise, iki yaşlarının başlarında, yeni yürüyen çocuklar sıkıntısı olan diğer çocuğa yardımcı olmaya yani dokunarak veya hafifçe vurarak çalışmaya başlar. Yine aynı yaş civarında, kucaklayarak, fiziksel yardımda bulunarak veya yardımcı olacak birilerini bularak müdahale edebilirler. Hoffman'a (2000) göre, bu gelişimsel dönemde yeni yürümeye başlayan çocuklar, kendileriyle başkalarının içsel durumlarını tam olarak ayırt edemeseler de kendileriyle başkalarının ayırımına varabilirler. Bu çocuklar sadece kendilerini rahatlatmakla birlikte diğerleriyle de empatik olarak ilgilenebilirler. Ayrıca bazen diğer bir kişiyi de rahatlatmaya çalışabilirler. Ancak bu tür bir prososyal davranışta çocuk kendisi için rahatlatıcı gördüğünü diğerine verme eğilimindedir. Bu evredeki empati bir önceki aşamadan farklılaşır çocuklar

benmerkezli değildir, daha çok uygun empatik etkiyi gösterirler (Eisenberg, Fabes ve Spinrad, 2006). Son evre olan, Gerçeğe Uygun Empatik Sıkıntı (Verdical Empathic Distress) evresine bazen çocuklar iki yaşlarında girebilmektedir. Hoffman'a (2000) göre, çocukların gittikçe diğerlerinin hislerini fark ederler ve onların hislerinin veya bakış açılarının kendi his ve bakış açılarından farklı olabileceğini anlayabildikleri evredir. Bu nedenle, prososyal davranışlar diğer bireyin ihtiyaçlarına yönelik farkındalığı gösterir. Böylece çocuklar empatik karşılıklarında çok daha net olabilir, diğerlerine daha az ben merkezci yollarla yardımcı olabilirler. Ayrıca, dil gelişimiyle birlikte çocuklar öncekinden daha geniş ölçüde duygularla empati ve sempati kurabilir. Fakat, Hoffman'a göre, çocukların empatik karşılıkları diğerlerinin belli durumlardaki veya hemen oluşan sıkıntılarıyla sınırlı kalmaktadır. (Eisenberg, Fabes ve Spinrad, 2006). Bir diğer faktör olan kardeş sayısına bakıldığında ise Çekin (2013), yaptığı çalışmada kardeş sayısının da prososyal davranış üzerinde etkili olduğunu göstermiş. Çekin'e (2013) göre kardeş sayısı arttıkça bireylerde olumlu sosyal davranış gösterme durumu da artmaktadır.

2.1.4. Prososyal Davranışın Boyutları

Carlo ve diğerleri (2003), prososyal davranışın boyutlarını altı başlık halinde toplamıştır. Bunlar; kamusal, gizli, acil, duygusal, itaatkâr ve özgeciliktir.

Kamusal prososyal davranışlar, başkalarının huzurunda başkaları tarafından görülecek şekildeki istekli davranışlar olarak tanımlanmıştır. Örneğin, "İnsanlar beni izlerken başkalarına en iyi yardım edebilirim". Gizli prososyal davranışlar, başkalarının bilgisi olmadan başkalarına yardım etme eğilimi olarak tanımlanmıştır. Örneğin, "Bilmiyorum başkalarına yardım etmenin en iyi durum türü olduğuna inanıyorum". Acil prososyal davranışlar, acil durumlar veya kriz durumlarında başkalarına yardım etmek demektir. Örneğin, "Gerçek krizde olan veya ihtiyacı olan insanlara yardım etme eğilimindedir". Duygusal prososyal davranışlar, duygusal bir hatırlatıcının bulunduğu durumlarda hayata geçirilen davranışlardır. Örneğin, "Durum son derece duygusal olduğu zaman başkalarına en iyi şekilde yardımcı olmaya yanıt veriyorum". İtaatkar prososyal davranışlar, bireyden istenildiği takdirde başkalarına yardımcı olmasından ibarettir. Örneğin, "İnsanlar onlara yardım etmemi istediğinde tereddüt etmem". Özgecilik, kendine çok az veya hiç algılanan doğrudan ve açık bir ödül için bir potansiyel olmadığında başkalarına yardım etmektir

Örneğin, "Yardım etmem için herhangi bir şey elde etmem gerektiğini düşünsem bile çoğunlukla yardım ederim" (Carlo ve diğ., 2003).

2.1.5. Prososyal Davranış Açısından Empati

Prososyal davranış için oldukça büyük bir önem arz eden diğer bir kavram ise empatidir. Empati ilk olarak 1897 yılında Alman filozof Theodor Lipps tarafından kullanılmış ve bir insanın kendisini karşısındaki bir nesneye yansıtması, kendini onun içinde hissetmesi ve bu yolla o nesneyi içine alarak/özümseyerek anlaması sürecidir şeklinde tanımlamıştır (Ersoy ve Köşger, 2016). Empati denildiğinde akla gelen ilk isim olan Rogers'a göre (1975) ise empati, bireyin belli bir durumla ilgili olarak, karşısındaki kişinin duygu ve düşüncelerini doğru bir şekilde anlaması ve hissettiklerini hissetmesi, aynı zamanda da bu durumu ona hissettirmesi sürecidir.

Dökmen (1996), bu tanımlamadan yola çıkarak empati üç temele ayırır:

1. Empati kuran kişi, karşısındakinin duygu ve düşüncesini doğru bir şekilde anlar.
2. Empati kuran kişi karşısındakinin hissettiklerini hisseder.

3. Empati kuran kişi karşısındakini anladıktan sonra, bunu ona sözleriyle ya da davranışlarıyla hissettirir. Empati duygusal ve bilişsel olmak üzere iki boyuttan oluşmaktadır (Jolliffe ve Farrington, 2006).

Empati de bireyin kendi durumunu iyileştirme ve diğer insanların durumunu iyileştirme becerileri üzerinde etkilidir ve büyük bir öneme sahiptir (Gülay, 2010). Empatinin yalnızca bireyin karşısındaki insanı anlamasını değil, aynı zamanda karşı tarafa anladığını hissettirmeyi de gerektirdiği unutulmamalıdır.

Olumlu sosyal davranışın temelinde empati vardır (Yöntem, 2015). Robert ve Stayer (1996), yaptıkları çalışmada prososyal davranışın gelişmesinde empati ve empatiyle alakalı değişkenleri teorik olarak yorumlamıştır. Buna göre, çocuğun yaşıyla da bağlantılı olarak çevresindeki kişileri model alır. Böylece duygusal duyarlılığı gelişir ve kendine ait bir iç görüş kazanır. Tüm bunlar bir araya gelerek çocuktaki empati duygusunu geliştirir ve bu gelişimle doğru orantılı olarak prososyal davranış da gelişir.

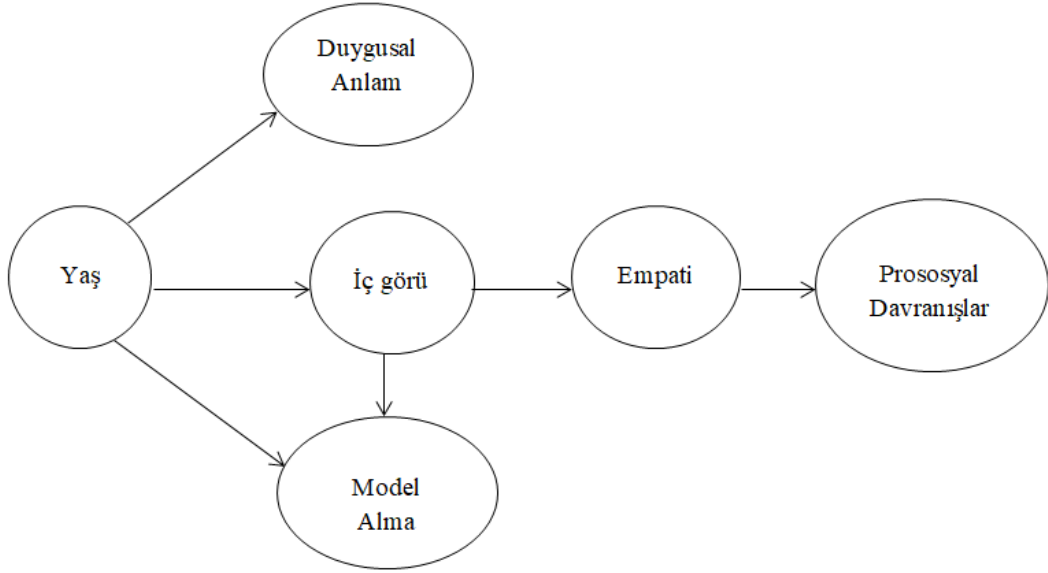

Şekil 3. Olumlu davranışların nedenleri ve yordayıcıları olarak empati ve ilgili değişkenler: Teorik bir model (Robert ve Stayer'den (1996) uyarlanmıştır.)

2.1.6. Prososyal Davranış Açısından Özgecilik

Prososyal davranış ile birlikte karşımıza oldukça sık çıkan kavramlardan biri, bencilliğin zıttı olan ve diğerkamlık anlamına da gelen “özgecilik”tir. Özgecilik ve prososyal davranış kavramları iç içe geçmiş bir şekilde literatürde karşımıza çıkmaktadır. Özgecilik kavramını ilk kez 19. yüzyılda Fransız sosyolog Auguste Comte kullanmıştır. Ümmet’e göre (2012) özgeciliği başkaları için yaşama arzusu olarak tanımlayan Comte, aynı zamanda dini kavramlardan bağımsız bir tanımlama yaptığı için önem arz etmektedir. Karadağ ve Mutaçlılar (2009) “Prososyal Davranış Ekseninde Özgecilik Üzerine Teorik Bir Çözümleme” isimli çalışmalarında özgecilik kavramının kapsamını, tarihsel gelişimini ve yine bu kapsamda prososyal davranışın bir elementi olarak literatürde tartışılan özgeci davranış hakkında var olan bilgileri ortaya koymaktadırlar. Özgecilik ile prososyal davranış arasında çok sıkı ve pozitif ilişkiler vardır. Özgeciliği prososyal davranıştan ayıran en büyük fark davranışın gerçekleşmesine sebep olan amaç ve niyettir. Her özgeci davranış bir prososyal bir davranıştır, ancak her prososyal davranış özgeci bir davranış değildir. Saf bir erdemle yapılan özgecilik, üst bir ahlaki davranışı ifade etmektedir. (Yöntem, 2015).

Bazı literatürlerde prososyal davranış ile aynı anlamda kullanılan özgecilik kavramı tanımlanırken, ait olduğu araştırma konusuna göre farklılıklar göstermektedir, bu nedenle birçok anlaşmazlık bulunmaktadır. Bu anlaşmazlıklardan biri özgecilik kavramına ödül

konusunun da dahil edilmesidir (Karadağ ve Mutafçılar, 2009). Stich, Roedder ve Doris'e göre (2005) özgecilik saf yardım etme duygusuyla açığa çıkmayabilir. Davranışın temelinde yardım edilmediğinde ortaya çıkacak olan vicdan azabından kurtulma, kaçma amacı da olabilir. Bu fikri açıklamak üzere Stich, Roedder ve Doris (2005) bir model ortaya koymuşlardır:

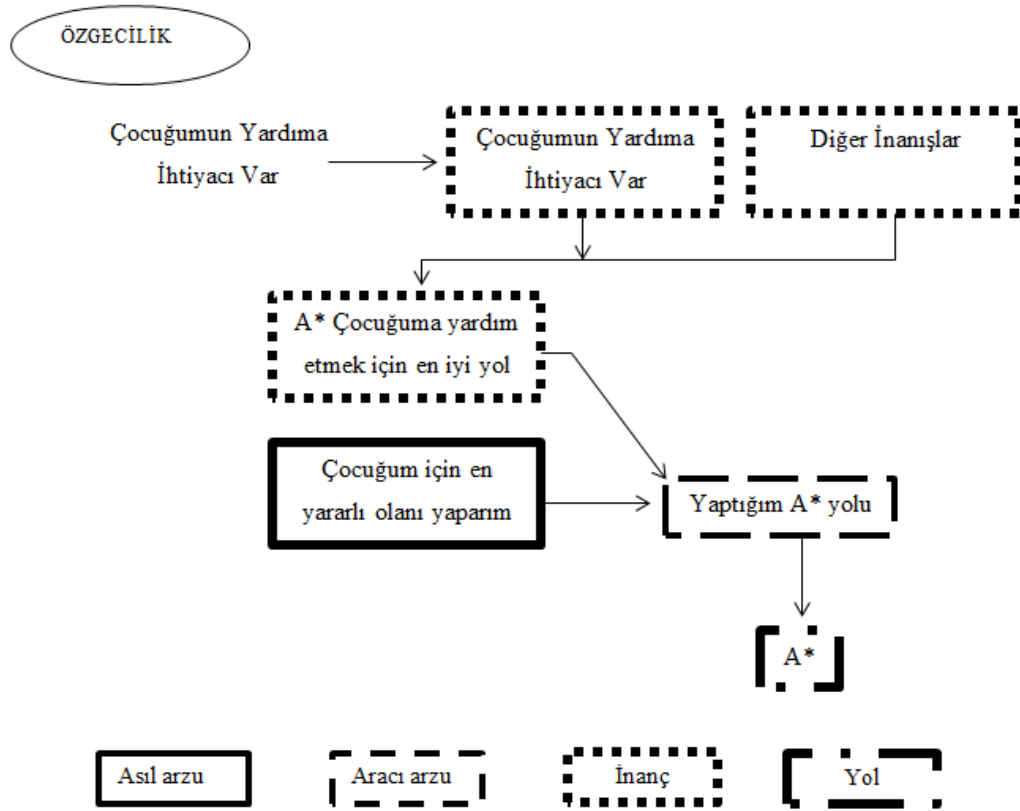

Şekil 4. Psikolojik Olarak Özgeci Davranışın Temel Süreci (Stich, Roedder ve Doris'ten (2010) uyarlanmıştır.)

Bu tabloya göre anne çocuğun yardıma ihtiyacı olduğunu kavradığı anda “çocuğuma yardım etmeliyim” diye düşünür. Buna başka düşünceler de eşlik edebilir. Sonrasında yardım etmek için bir yol (A*) bulur. Bu yol onun asıl arzusudur. Sonra anne bu yola karar verir ve uygular. Böylece özgeci bir davranış gerçekleştirmiş olur. Ancak, annenin yardım etme davranışına “yardım etmeliyim” düşüncesi aracı olmuştur. Asıl arzu ise yardım etmezse yaşayacağı olumsuz duygudan kaçmak istemesidir. Yani görünürdeki asıl arzu, aracı arzu durumundadır.

Karadağ ve Mutafçılar'a (2009) göre özgeciliğin en popüler kavramlaştırılması, olumlu sosyal davranışı gerçekleştirecek olan bireyin kendisi adına hiçbir beklentiye girmeden, süreci/olayı yardım edilen kişiye fayda sağlayacak şekilde sürdürmesidir.

Oliner (2003) ise bütün farklı tanımlamaları ve özgeci davranışı iki kategoride toplamıştır: Kahramanca özgeci davranış ve geleneksel özgeci davranış. Kahramanca özgeci davranış, birine yardım etmek için yönlendirildiği, kişi için yüksek derecede büyük bir fedakarlık ya da risk almasını içerdiği, maddi karşılık beklemeksizin yanında bulunduğu ve gönüllü yapıldığı zaman gerçekleşir. Geleneksel özgeci davranış ise, kişinin bir risk ya da fedakârlığı yüksek derecede içermeyen davranış olarak ifade etmektedir.

2.1.7. Prososyal İle İlgili Yapılmış Çalışmalar

Yağmurlu, Sanson ve Bahar-Köymen (2005), yaptıkları çalışmada ebeveyn davranışları ve çocuğun mizacının, okul öncesi dönemindeki çocukların olumlu sosyal davranış gelişimine etkilerini ve zihin kuramı yeteneğinin bu ilişkideki aracı rolünü araştırmaktadır. Bu ilişkilerdeki kültürler arası benzerlik veya farklılıkların incelenmesi ise çalışmanın bir diğer amacını oluşturmuştur. Araştırmanın örneklemini için Avustralya'da yaşayan 151 Avustralyalı ve 50 Türk çocuk ile bu çocukların anneleri ve yuva öğretmenleri seçilmiştir. Olumlu sosyal davranışların değişik yönlerinin ölçülmesini sağlamak için anne ve öğretmen anketleri, bireysel değerlendirmeler gibi birden çok değerlendirme yöntemi kullanılmıştır. Üç değişik yanlış kanı testi ile zihin kuramı yeteneği ölçülmüştür. Araştırmanın sonucu, Türk ve Avustralyalı çocukların prososyal davranış düzeylerinin benzer olduğunu, fakat yordayıcı faktörlerin farklılık gösterdiğini ortaya koymuştur. Avustralya grubunda anne sıcaklığı ve sebatkar mizaç, Türk grubunda ise annenin itaat bekleme davranışı, olumlu sosyal davranışı anlamlı olarak yordamıştır. Zihin kuramı yeteneği, her iki kültürel grupta da olumlu sosyal davranış ile pozitif ilişki göstermiştir.

Shariff ve Norenzayan (2007), dinin prososyal davranışı arttırıp arttırmadığını görmeye yönelik bir çalışma yapmışlardır. Araştırmaya göre, Tanrı kavramları, örtük olarak harekete geçirilmiş, davranış, isimsiz ve yabancılar yöneltildiğinde bile prososyal davranışı arttırmıştır. Tanrı kavramları, bencilliğin azaltılmasında, laik bir toplumsal sözleşmeyi etkinleştiren kavramlarda olduğu kadar etkili olmuştur ve etki boyutu oldukça büyüktür. Ancak, Tanrı kavramlarının ateistleri ne kadar etkilediği ile ilgili sonuçlar yetersiz kalmıştır.

Gentile ve diğeri (2009) ise yaptıkları çalışmada, genellikle şiddetli video oyunları ile agresif davranışlar arasındaki ilişkinin incelenmesinin aksine prososyal oyunların potansiyel etkilerine dikkat etmişlerdir. Teorik olarak, oyun karakterlerinin birbirine şiddet içermeyen yollarla yardım ettiği ve desteklediği oyunlar hem kısa hem de uzun vadeli prososyal davranışları artıracak hipotezini test etmek için üç ülkede üç yaş grubunda üç çalışma yapılmıştır. Korelasyon araştırmasında, prososyal oyunları daha fazla oynayan Singapurlu ortaokul öğrencilerinin daha prososyal davrandıkları görülmüştür. Japon çocukların ve ergenlerin iki uzunlamasına örneğinde ise, prososyal oyununun daha sonra prososyal davranışta artış sağladığı tespit edilmiştir. Deneysel çalışmada, rasgele prososyal oyunları oynamak üzere atanan ABD öğrencilerinin ise başka bir öğrenciye eskisinden daha fazla olumlu sosyal davranış gösterdiği fark edilmiştir.

Leeuw, Kleemans, Rozendaal, Anschütz ve Buijzen (2015), televizyon haberindeki prososyal davranışların çocukların psikolojik niyetlerini ve davranışlarını etkileyip etkilemediklerini incelemişlerdir. Bu çalışmaya 9-13 yaşları arasında 372 Hollandalı çocuk katılmıştır. Deneysel durumdaki çocuklar, çocukların UNICEF için bir bağış toplama eylemi düzenlediğini gösteren prososyal haberlere maruz kalmışlardır. Kontrol durumundayken, çocuklar prososyal davranış içermeyen UNICEF hakkında haberlere maruz bırakıldı. Ardından, çocuklara prososyal davranışın bir göstergesi olarak görev yapan UNICEF'e bağış yapma fırsatı verildi. Araştırmanın sonucunda prososyal habere maruz kalan çocukların UNICEF için bir proje hazırlamaya yardımcı olmaya çok daha istekli olduklarını ve prososyal haberi görmeyen çocuklara kıyasla UNICEF'e daha fazla bağışta bulduklarını göstermiştir. Bu bulgular, prososyal televizyonun çocuklarda olumlu toplumsal değişim için bir araç olabileceğini göstermektedir.

Klein (2016), araştırmasında, hayatta anlam bulma ve prososyal davranışın birbiriyle bağlantılı olup olmadığını test etmiştir. Araştırma sonucunda sosyal paylaşımcı davranışları gerçekleştiren - gönüllü olmak ve başkalarına fayda sağlamak için para harcamak isteyen katılımcılar - hayatlarında daha büyük anlam ifade ettiklerini bildirmişlerdir.

Ogelman ve Canbeldek (2016), çalışmalarında, anne-baba-öğretmen görüşlerine göre küçük çocukların olumlu sosyal davranışları ve anne-baba-çocuk olumlu sosyal davranışları arasındaki ilişkinin ortaya konulması amaçlamıştır. Çalışmanın örneklem grubu, 52-72 aylık

92 çocuk, bu çocukların anneleri ve babaları tarafından oluşturulmuştur. Verileri toplamak için; Kişisel Bilgi Formu, Ladd ve Profilet Çocuk Davranış Ölçeği Olumlu Sosyal Davranış Alt Ölçeği, Çocuk Prososyallik Ölçeği (Anne/ Baba Formları) ve Yetişkin Prososyallik Ölçeği (Anne/ Baba Formları) kullanılmıştır. Çocukların, annelerinin ve babalarının olumlu sosyal davranışları arasında istatistiksel açıdan anlamlı bir ilişki belirlenmemesine rağmen çocukların anne görüşüne göre olumlu sosyal davranışı ile baba görüşüne göre olumlu sosyal davranışları arasında orta düzeyde anlamlı ve olumlu yönde bir ilişki bulunmuştur.

Demirel ve Buğdaycı (2019), spor yapan ve yapmayan üniversite öğrencilerini olumlu sosyal davranışlar açısından incelemiştir. Selçuk Üniversitesi'nden 304 öğrenci üzerine yapılan bu araştırmaya göre spor yapan üniversite öğrencilerinin kazanma içgüdüsüyle mücadele ettikleri için olumlu sosyal davranışı sergilediklerinde durumu kendileri için riskli bir duruma getireceğinden birbiri ile çelişkili iki kavram gibi görünmektedir.

2.2. Bağlanma

Sosyalleşmenin temellerini oluşturan kavramlardan biri olan bağlanmayı Bowlby (1980), bebek ile ona bakım veren arasındaki yakınlaşma sonucu oluştuğunu ve sonrasında bu duyguyu başkalarına karşı genellemesi olarak açıklar. Aynı zamanda insanların kendileri için önemli arz eden kişilere geliştirdikleri güçlü, duygusal bağıdır (Bowlby, 1982). Bağlanma ayrıca, bireyin korktuğunda, yorulduğunda, hasta olduğunda bir figürle ilişki kurmak veya yakınlık aramak için duyduğu güçlü bir istek olarak da tanımlanır (Bowlby, 1982). Bowlby'e (1969) göre, bağlanma doğuştan gelen bir ihtiyaç ve bir potansiyeldir. Davis, Tongeren, Hook, Davis ve Worthington (2003) diğer tanımlara benzer bir şekilde, insanın dünyaya geldiği andan itibaren koruma, rahatlık ve destek alma gibi ihtiyaçları için güvendiği bir veya daha fazla kişi ile duygusal bağlar kurmaya çalıştığını ifade eder. Bu bağ özellikle bebeklik döneminde birincil bakıcı ile kurulmaya çalışılır. Bağlanma teorisi, bakıcı ne kadar yakınsa çocukluğun hayatta kalma şansı o kadar fazlalaşır varsayımına dayanarak, bağlanma davranışının asıl işlevinin tehlikeli bir durumdan korunmak olduğunu savunan psikanalist ve psikiyatrist Jhon Bowlby (1982) tarafından ortaya konulmuştur.

Bowlby 1944 yılında "44 Çocuk Hırsız: Karakterleri ve Yaşamları" adındaki makalesini yayınlamıştır. Makalede Çocuk Rehberlik Kliniği'ne sevk edilmiş 31'i erkek, 13'ü

kız toplam 44 çocuk bulunmaktadır. Kontrol grubu olarak ise yine aynı klinikten benzer yaş, zeka ve ekonomik duruma sahip, çalma davranışı göstermeyene 44 çocuk seçilmiştir. Çocuklar altı grup şeklinde kategorize edilmiştir. Bunlar: Normal (Karakterleri oldukça normal ve kararlı görünen çocuklar), Depresif (Dengesiz ve depresif bir durumda olan çocuklar), Değişken (Değişken depresyon ve aşırı aktivite gösteren kararsız çocuklar), Hipertimik (Sürekli aşırı aktivite gösteren çocuklar), Sevgisiz (Normal sevgi, utanma veya sorumluluk duygusu olmayan çocuklar.), Şizoid (Şizoid veya şizofreni belirtileri gösteren çocuklar). Araştırmanın sonucu olarak, öncelikle çalma durumunun çocuğa bakan kişiden (anne) erken ayrılmadan dolayı yaşanan duygusal yoksunluğun sebebi olduğu anlaşılmıştır. Annesinden ayrılan çocuğun sevgisizlik yaşaması ve sonrasında bu halin tatmin edilmemesi bireyi çalma davranışa doğru itmektedir. Eğer çocukların ilişki kurmalarını engelleyen bazı faktörler olmasaydı, bu çocukların suçlu olamayacağı sonucuna ulaşılmıştır. Suçluluğun sadece psikolojik durumlarla ilgili olmadığı, bununla birlikte sosyal çevre, ekonomik durumunda etkili olduğunu söylemiştir. Ancak suçluluğu aza indirmenin yolunun çocukların yetiştirilmeleriyle ilgili olduğunu da altını çizmiştir.

Sonrasında bu yayına dayanarak Dünya Sağlık Örgütü (WHO) Bowlby' yi Londra'da yaşayan evsiz çocukların psikolojik durumları için bir bildiri sunmak üzere çağırdı. Ancak sunulan rapor, erken ayrılmanın oluşturduğu kötü etkilerin nedenlerini açıklamamaktaydı (Hazan ve Shaver, 1994). Psikanalitik kuram, düş ve hayal dünyasına yoğunlaşıyor ve gerçek hayatı gölgede bırakıyordu (Berghaus, 2011). Ayrıca çocuğun açlığını doyurduğu için annesini sevdiğini söyleyen psikanalitik kuram, herhangi bir kurum altında olan çocukların bakıcıları tarafından temel bakımlarının yapılmasına rağmen sıkıntılı ve kaygılı olma durumlarını açıklayamamaktaydı. Bu farkındalık ve Dünya Sağlık Örgütü'nün raporu ile Bowlby yeni bir arayışa girdi (Hazan ve Shaver, 1994). Teoriyi ilk ortaya koyan kişi olan Bowlby etiyojisi, sibernetik ve psikanalitik kavramları kullanmıştır. Bowlby'e (1979) göre bağlanmanın üç temel işlevi vardır ve bu bunlar çocukların davranışlarında gözlemlenmektedir. Bunlar; yakın koruma, güvenli liman ve güvenli üstür. Tüzün ve Sayar (2006), bu üç boyutu dünyayı keşfederken geri dönülebilecek güvenli bir liman olma, fiziksel gereksinimleri karşılama, hayata karşı bir güvenlik duygusu geliştirebilme ihtimali olarak açıklar. Yakınlığı koruma bebeğin, bir tehdit karşısında bağlanma figürünün yanında kalma isteği ve ayrılık durumunda ise karşı direnç göstermesi olarak tanımlanmaktadır. Bebeğin,

bağlanma figürü ile ayrıldıktan sonra, figürün tekrar ortama gelmesiyle, bebeğin rahatlama ve gerginliğinin azalması durumu güvenli sığınak olarak değerlendirilmektedir. Güvenli üs ise, bebeğin dış ortamı keşfetme girişiminde bağlanma figüründen kontrollü olarak ayrılması ve tehlike durumunda ise vakit kaybetmeksizin figüre tekrar dönmesi olarak görülmektedir (Kandemir, 2017).

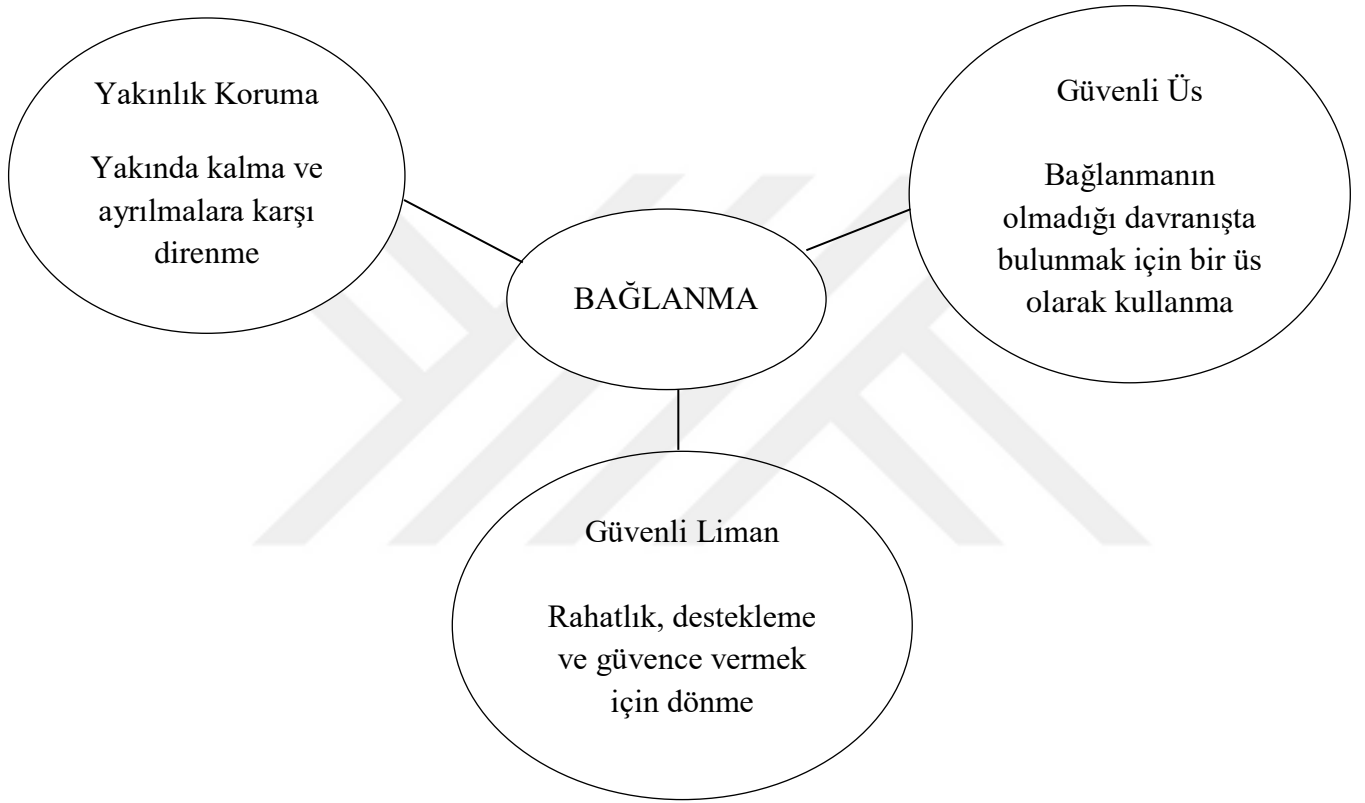

Şekil 5: Bağlanmayı Tanımlayan Özellikler (Hazan ve Shaver'dan (1994) uyarlanmıştır.)

Bowlby (1969), bağlanmayı sağlayan davranış biçimlerini iki gruba ayırmıştır birincisi; sinyalleme davranışı, anneyi çocuğa getiren etki olarak tanımlanabilir. Ağlama, gülümseme, sonrasında çağırma ve belirli mimikler bu gruba dahil edilebilir. Bu tür davranışlar annenin çocuğa olan yakınlığını arttırmaktadır. Bir sinyalleme davranışı, birden fazla anlama gelebilir. Örneğin; ağlama davranışı açlıktansa yavaş gelişir, başladığında düşük seviyedeyken ilerleyen zamanda daha yüksek ve gürültülü hale gelebilir. Acı sebebiyle ağlama davranışında ise başlangıçtan itibaren yüksektir, ilk ağlama ani ve uzun olduğu için sonrasında uzun bir sessizlik oluşur. İkincisi ise yaklaşma davranışıdır. Çocuğu anneye

getiren etkidir. Çocuk anneye ulaşmak için emekleyecek, sürünecek, yürüyecek ve hatta koşacaktır. Bu davranışlar bu kategoride yer alır.

Bowlby'ye göre, bağlanma çocuğun çevresini keşfetmede kullanabileceği güvenli bir temel ve tehlike anında korunabileceği sağlam bir sığınak olarak vardır. Bağlanmanın gerçekleştiği figürün ulaşılabilirliği tehdit edildiği anda bağlanma sistemi otomatik olarak etkinleşir ve bağlanma sistemi ya figür ile temasın yeniden kurulmasını ve ilişkinin onarılmasını kolaylaştırır ve böylece hissedilen güvenlik sağlanır veya sonuç olarak çocukta kaygı ve huzursuzluk yaratacak olan ayrılığı protesto tepkileri meydana gelir (Sümer ve Güngör, 1999). Bowlby (1969), anneden uzak kalmanın yanında bağlanma davranışını harekete geçiren veya mevcut bağlanmanın yoğunluğunu arttıran koşulları çocuğun durumu, annenin nerede olduğu ve davranışı ve diğer ortamsal koşullar olmak üzere üç grupta toplamıştır. İlki çocuğun durumu; yorgunluk, acı, kötü sağlık, açlık, üşüme. İkincisi annenin nerede olduğu ve davranışı; annenin yokluğu, annenin ayrılması, annenin yakınlıktan vazgeçmesi. Diğer ortamsal koşullar ise korkutucu olayların meydana gelmesi, diğer erişkin ve çocuklar tarafından reddedilmedir.

Bowlby (1969), bağlanma davranışını dört evreden oluştuğunu söylemiştir. Aynı zamanda çocuğun hangi evrede bağlanma yaşayacağını, bağlanmanın nasıl tanımlandığına göre değişeceğini ifade etmiştir. Birinci evre “Figürün Sınırlı Ayrımıyla Yönelim ve Sinyaller” olarak isimlendirilmiştir. Bu evre doğumdan sekiz haftaya kadar sürer ve on iki haftalığa kadar da çıkabilir. Hatta elverişsiz koşullarda bu süre daha da uzayabilir. Bu evrede bebek kendine özgü bir biçimde başkalarını ayırt ettiğini belli eder ancak bu ayırt etme sadece koku ya da işitme ile sınırlıdır. “Bir ya da Birden Fazla Ayrı Figüre Yönelme ve Yöneltilen Sinyaller” adındaki ikinci evre yaklaşık altıncı aya ya da koşullara göre sonrasına kadar devam eden bu evrede, birincideki gibi bebek insanlara arkadaşça davranmaya devam eder. Ancak başkalarının yerine anne figürüne yönelmeyi tercih eder. Üçüncü evre olan “Sinyallerin yanı sıra Lokomasyon Aracılığıyla Ayrı bir figüre Yakınlığın Korunması” ise genellikle altıncı yedinci ay arasında başlar fakat anne figürüyle az temasta bulunan bebeklerde on ikinci aya kadar ertelenebilir ya da iki-üç yaş boyunca devam edebilir. Bebek artık daha iyi bir şekilde bireyleri ayırt eder ve bunun yanında uzaklaşan anne figürünü takip eder, döndüğünde onu karşılar. Hatta anneyi merkeze alarak çevreyi keşfe çıkar. Aynı zamanda etrafındaki diğer bireylere karşı sergilediği dostça tavır azalır, ikinci bir bağlanma

figürü seçer. Figür olarak seçmediği diğerlerine ise artan bir tedbirle yaklaşır. Dördüncü ve son evre olan Hedef Düzeltimli Bir Partnerliğin Biçimlenmesi” ise çocuk anneyi artık hareket eden bağımsız bir nesne olarak algılamaya başlar. Annenin yakınlaşmasının ya da uzaklaşmasının sebeplerini kavrayabilecek bir algıya sahip olduğu söylenemeyebilir. Ancak zamanla bu durum değişebilir ve çocuk annenin planlamalarını kavrar.

2.2.1. Bağlanma Stilleri

Bağlanma stilleri bireyin kendini ve çevresindeki diğer insanları nasıl gördüğünü açıklayan sosyal etkileşim durumudur (Bartholomew, 1990). Zihinsel modellerin olumlu veya olumsuz olması, ilişkilerinde hissedilen güvenliği korumaya çalışan bir kişinin, sosyal çevrenin (özellikle de kişi için önemli olan başkalarının) sergilediği tepkileri ne derece tutarlı ve güvenilir olarak algıladığını ve kişinin kendisini ne ölçüde sevmeye değer bulduğunu doğrudan etkiler. Bu farklılaşan algılar da görelilik olarak durağan bir kişilik özelliği olan bağlanma stilini belirler (Main, Kaplan ve Cassidy, 1985). Bağlanma stilleri yaşam boyunca bireylerin hayatında önemli bir role sahiptir ve bağlanma davranışlarını, yakın ilişkilerin oluşumunu ve bu ilişkilerin sürdürülmesini sağlamaktadır (Altın ve Terzi, 2010). Hastings, Utandale ve Sullivan (2007)’e göre bireyin dünyaya gelmesi ile bağlanma süreci başlamaktadır.

Bowlby’nin bağlanma kuramından ilk deneysel bulguları elde eden kişi ise Kanadalı Psikolog Ainsworth’tur (Bretherton, 1992). Ainsworth yaptığı “Yabancı Oda Deneyleri” ile bağlanma teorisine ilk büyük katkıyı sağlamıştır. Ainsworth (1979), bebekler üzerinde yaptığı bu çalışmada kontrollü uyarılara yanıt olarak bebeklerdeki gözlemlenebilir davranışlardan yola çıkmışlardır. Yapılan deneyler sonucu çocukların anneleriyle ve tanımadıkları yabancı bir kişiyle ayrılma ve tekrar birleşmelerini dikkate alarak üç önemli davranış biçimi tespit etmişlerdir. Ainsworth (1989) bağlanmayı; güvenli ve güvensiz olarak ikiye; güvensiz bağlanmayı ise kaygılı- kararsız ve kaçınan olmak üzere iki gruba ayırmıştır. Böylelikle bağlanmayı güvenli, kaygılı/kararsız ve kaçınan bağlanma biçimi olarak üç başlık altında toplamıştır.

Ainsworth’a (1979) göre güvenli bağlanmanın en önemli belirtisi, çocuğun anneyi, çevreyi keşfederken güvenli bir üs olarak kullanmasıdır. Yapılan deney sonucunda güvenli bağlanma gerçekleştirmiş olan çocukların, anneleri yokken kendilerini biraz rahatsız

hissettikleri ancak annelerin geri dönmesiyle onları kucakladıkları ve sıcaklık göstererek rahatladıkları görülmüştür. Kaçınan bağlanma stiline sahip çocukların ise annelerinin gitmesinden herhangi bir rahatsızlık hissetmedikleri ve geri döndüklerinde de ilgisizliklerini devam ettiriyor gibi görüldükleri saptanmıştır. Son olarak kaygılı/kararsız olarak sınıflandırılan çocukların annelerinin gitmesi durumunda iki farklı durumun açığa çıktığı görülmüştür. İlk olarak anneleri gittiğinde ağlamışlardır, diğer kısım ise anneleri geri döndüğünde sevinmiş, sarılmışlardır fakat aniden annelerini protesto amacı ile sınırlı görünmeye başlamışlardır. Anneleri onları sakinleştirmeye çalıştığında ise sınırlılık düzeyleri devam etmiştir (Hamarta, 2004). Ayrıca çevreyi keşfetmek yerine annelerine sıkıca yapışıp birlikte olmak istemektedirler. (Sümer ve Güngör, 1999)

Bağlanma teorisine göre ergenlik bir geçiş dönemidir. Bebeklik döneminden sonra bireylerin ergenlik çağına girmeleriyle sahip oldukları ilgi düzeyleri aileden arkadaşlara doğru olmak üzere değişiklik göstermektedir. Bu sebeple bağlanma stilleri de değişikliğe uğrayabilmektedir (Bowlby, 1982). Ancak yine de temelde anne ile kurduğu bağlanma stiline olduğu unutulmamalıdır. Zira birey sahip olduğu bağlanma stili ile çevresini tanır ve çevrenin durumuna göre koşullara uyum sağlar.

Raja, McGee ve Stanton (1992) ergenlik döneminde bağlanma sürecini üç biçimde açıklamışlardır. İlk açıklama, anne-babalardan arkadaşlara yönelmeye doğru bir değişim olduğudur. Bu değişimle ergenler özerkliklerini kazanmaya çalışır. Buna göre anne-babaya ve arkadaşlara bağlanma birbiriyle zıt biçimde ilişkilidir. İkinci açıklamaya göre aile ve arkadaşlar ergenler için iki farklı kategori oluştururlar. Anne-babaya bağlanma, arkadaşlara bağlanmadan bağımsız olabilir ve bu iki dünyanın göreceli önemi ergenin kendisini değerlendirmesine sağladığı bağlama göre değişir. Üçüncü açıklamaya göre ise anne-babaya ve arkadaşlara bağlanma birbiriyle olumlu biçimde ilişkilidir.

Bowlby' ye (1982) göre ergenlik döneminde elde edilmiş yaşantılar sonucu yetişkinlik döneminde bağlanma stilleri organize hale gelmektedir. Bu sebeple yetişkinlere yönelik yapılan ölçekler daha çok kişilerarası ilişkileri ölçmeye yönelikken, çocukluk ve ergenlikte ise genellikle anne-babaya yöneliktir (Hamarta, 2004).

2.2.2.Bağlanma Kuramları

2.2.2.1. Bowlby'in Bağlanma Kuramı

Bowlby, psikanilitik kuram temeline oturttuğu bağlanma kuramında önceliği çocuğun duygusal gelişimine vermiştir. Kuramın temel noktası ise anne figürünün (annenin yapacağı işleri yapan kimse) çocuğa dış dünyada güvenli bir ortam oluşturmasıdır (Tüzün ve Sayar, 2006). Bowlby'nin ortaya attığı bu kuramı, Ainsworth deneysel ortama taşıyarak üç kategoriye ayırmıştır.

Güvenli bağlanmaya sahip bireyler sosyal hayata karşı daha olumlu bir bakış açısına sahiptir. Bu bireyler ilişkilerinde genellikle mutludur ve başkaları tarafından da kabul edilmişlik duygusuna sahiptirler (Hamarta, 2004). Güvenli bağlanan bireyler başkalarının da sevmeye layık, iyi niyetli ve olumlu düşüncelere sahip bireyler olarak görürler. Kaygılı/Kararsız bağlanma stiline sahip bireyler, başkaları ile ilişki kurarken rahattır ancak genellikle sevlmeme, terk edilme korkusu yaşarlar (Hamarta, 2004). İlişkilerinde genellikle duygusal iniş-çıkış yaşayan, takıntılı ve kıskanç bir tavra sahiptirler (Sümer ve Güngör, 1999). Kaçınan bağlanma stiline sahip olan bireyler ise, diğer iki stile sahip kişilere oranla başkalarına daha az güvenen, ilişkilerinde olumsuz beklentiye sahip, yakınlık kurmaktan sakınan kişiler olarak tanımlanmaktadır (Sümer ve Güngör, 1999). İlişkilerinde şüpheli, fazlaca kırılgan veya hayal kırıklığına uğramaya meyilli bireylerdir. Genellikle kendilerinin sevilmediğini ve başkalarının da sevmeye layık olmadığını düşünürler. Çocukluk döneminde gösterilen gerekli bakım ve ilginin yetersiz olmasından dolayı bu durum oluşmakta ve gerekli ilginin çocuk istediğinde değil de anne istediğinde karşılanması sonucu anneye karşı olumsuz tepki meydana gelmektedir (Hamarta, 2004).

2.2.2.2. Bartholomew Dörtlü Bağlanma Modeli

Bağlanma kuramı, yaşam boyu devam eder. Bowlby ve Ainsworth bağlanmayı daha çok gelişimin ilk evrelerinde incelemiştir. Ancak bağlanma temelinin bebeklikte atıldığı, ilerleyen yaşlarda ise kurulan bağlanma stiline başkalarına yansıtıldığı bir kavramdır. Bartholomew ve Horowitz bu boşluğu doldurmak ve yetişkin bağlanma stillerini daha açık bir hale getirmek için bağlanma stillerini, olumlu ve olumsuz kutuplarda değerlendirilen zihinsel modellerin kesiştiği noktada tanımlamışlardır. Bu modele "Dörtlü Bağlanma Modeli"

denmektedir. İlişkilerde kendi ve diğer kişilere yönelik pozitif ve negatif görüşler temel alınmıştır (Hamarta, Deniz ve Durmuşoğlu-Saltalı, 2009). Böylece, iki boyutun yani olumlu ve olumsuz kutuplarda değerlendirilen zihinsel modellerin çaprazlanmasından dört temel bağlanma stiline ortaya çıkacağını ileri sürmüşlerdir. Bunlar; Güvenli, korkulu, saplantılı ve kayıtsız.

Güvenli bağlanma stili, bireyin kendisine ve başkalarına ilişkin algılarının olumlu olduğu stildir. Saplantılı bağlanma stili, kişinin kendisi hakkında değersizlik duygularına sahipken başkalarına ilişkin ise olumlu değerlendirmelerinin eşlik etmesidir. Kendisine ilişkin algının olumlu ancak başkalarına ilişkin algının olumsuz olduğu bağlanma stili ise kayıtsız stildir. Her iki algısında olumsuz olduğu bağlanma örüntüsü ise, korkulu stildir (Terzi ve Cihangir-Çankaya, 2009).

		Benlik Modeli (Bağımlılık)	
		Pozitif (Düşük)	Negatif (Yüksek)
Başkaları Modeli (Kaçınma)	Pozitif (Düşük)	Hücre 1 Güvenli İlişkilerde samimiyet ve özerklik ile birlikte rahat	Hücre 2 Saplantılı Sürekli ilişkilerini düşünme
	Negatif (Yüksek)	Hücre 4 Kayıtsız Yakınlığa kayıtsızlık karşıt-bağımlı	Hücre 3 Korkulu Yakınlıktan korkan ve sosyallikten kaçınan

Şekil 6. Yetişkinlerde Bağlanma Modeli (Bartholomew ve Horowitz' den (1991) uyarlanmıştır).

Bowlby'nin ortaya atmış olduğu kuram temelli bağlanma, Ainsworth'un deneysel çalışmalarıyla güçlenmiştir. Bireyin kendine ve başkalarına ait değer algısını anlamamızı sağlayan bu çalışma bebek ve çocuklar üzerinden gerçekleşirken bu kuramı bir üst kademeye taşıyan Bartholomew ise bağlanmayı yetişkinler üzerinden açıklamış ve kişilerarası ilişkileri yakınlık ve samimiyet gibi kavramlar üzerinden açıklamıştır.

2.2.3. Baęlanma İle İlgili Yapılmıř Çalıřmalar

Murphy ve Bates (1997), çalıřmalarında 'depresyonlu' ve 'depresyonsuz' üniversite öęrencilerinin ayırt edilmesinde yetiřkin baęlanma stillerinin rolü ve baęlanma stilleri ile depresif kiřilik zayıflığı, sosyotropi ve özerklik arasındaki iliřkiyi incelemiřtir. Arařtırmanın sonucu, korkulu baęlanmanın otonom savunmasızlık ve sosyotropik hassasiyetle kaygılı baęlanma ile uyumlu olduęunu düřündürmektedir. Hem korkulu hem de tekrarlanan baęlanmanın bir bileřeni olan öz-eleřtiri, güçlü bir depresif kırılganlık olarak vurgulanmaktadır. Kendine güvenen ve öz denetimli bileřeni içermeyen küçümseyici baęlanma, kendine güven ve samimiyetten kaçınmaya raęmen depresif yakınlıkla iliřkili görünmemektedir.

Sümer ve Güngör (1999), Son yıllarda yetiřkin baęlanma stilleri (güvenli, korkulu, saplantılı ve kayıtsız) yaygın olarak dörtlü baęlanma modeli (Bartholomew ve Horowitz, 1991) kapsamında incelenmektedir. Bu arařtırmada birbirini izleyen üç ayrı çalıřma ve baęlanma stillerini ölçen iki ölçeęin güvenilirlik ve geçerlięi incelenmiř ve kültürlerarası bir karşılařtırma yapılmıřtır. Birinci çalıřmada, tek maddeli ölçümlere dayanan İliřki Anketinin (İA) ve çok maddeyle ölçülen İliřki Ölçekleri Anketinin (İÖA) Türk örneklemini üzerinde yeterli düzeyde güvenilirlik, deęiřmezlik ve birleřen geçerlięi gösterdięi, fakat bu iki ölçeęin katılımcıları baęlanma stilleri içinde gruplandırma açısından yeterli düzeyde çakıřmadığı görülmüřtür. İkinci çalıřmada, öncelikle birinci çalıřmanın bulguları tekrarlanmış ve dört temel baęlanma stiline Türk kültüründe de dörtlü baęlanma modeli çerçevesinde tanımlanabileceęini gösterilmiřtir. Aynı zamanda, ölçeklerin yapı geçerlięini destekler şekilde baęlanma stillerinin altta yatan zihinsel modeller temelinde örgütlendięi ve ele alınan sonuç deęiřkenleriyle beklendik yönde iliřkilerin olduęu bulunmuřtur. Son çalıřmada Türkiye ve ABD'deki üniversite öęrencileri karşılařtırılarak, her iki kültürde de ölçeklerin benzer psikometrik özelliklere sahip olduęu gösterilmiř ve İÖA'nın IA'dan daha tutarlı sonuçlar verdięi saptanmıřtır. Ayrıca, iki kültür arasındaki farklılıkların daha çok güvensiz baęlanma kategorileri arasında olduęu ve Türk örnekleminde saplantılı, Amerikan örnekleminde ise kayıtsız ve korkulu stillerin daha yüksek oranlarda olduęu bulunmuřtur. Bulgular, baęlanma literatüründeki ölçme problemleri ve kültürlerarası farklılıklar ile birlikte tartıřılmıřtır.

Mallinckrodt'in (2000) Kişilerarası Süreçte Sosyal Yeterlilikleri incelediği çalışmasında psikolojik danışma sürecinde bağlanma stilinin önemli olduğunu, danışma sürecinde danışmanı ile güvenli bağlanma gerçekleştiren bireylerin, diğer danışanlarla karşılaştırıldığında duygularını keşfetmede terapiyi güvenli bir dayanak olarak gördüklerini söylemiştir.

Eraslan-Çapan (2009), Bu çalışmanın amacı, öğretmen adaylarının sahip oldukları bağlanma stillerinin kişilerarası ilişkilerini yordayıp yordamadığını ortaya koymaktır. Araştırmaya, 2007-2008 Öğretim Yılı Bahar Döneminde Anadolu Üniversitesi Eğitim Fakültesinde öğrenim gören 230 öğrenci katılmıştır. Veriler, bağlanma stilleri için Griffin ve Bartholomew (1994) tarafından geliştirilmiş, Sümer ve Güngör (1999) tarafından Türkçe'ye uyarlanmış İlişki Ölçekleri Anketi, kişilerarası ilişkiler için Şahin, Durak ve Yasak (1994) tarafından geliştirilmiş Kişilerarası İlişkiler Ölçeğiyle toplanmıştır. Araştırma bulguları için regresyon analizi yapılmıştır. Analiz sonucunda, güvenli bağlanma stilinin besleyici ilişki tarzını, kayıtsız bağlanma stilinin ise ketleyici ilişki tarzını açıkladığı görülmüştür. Bu çalışmada araştırmanın amacı doğrultusunda elde edilen bulgular, daha önce yapılan çalışmalar ve kuram dikkate alınarak tartışılmıştır.

Hamarta, Deniz ve Saltalı (2009), yaptıkları çalışmada, üniversite öğrencilerinin bağlanma stillerinin duygusal zekâ yeteneklerini (kişisel beceriler, kişiler arası beceriler, uyumluluk, stresle başa çıkabilme ve genel ruh durumu) anlamlı düzeyde yordayıp yordamadığını saptamayı amaçlamışlardır. Araştırmanın örneklemini Selçuk Üniversitesi'nden seçilen 272 kız ve 191 erkek öğrenci olmak üzere toplam 463 öğrenciden oluşmaktadır. Verilerin toplanmasında "İlişki Ölçekleri Anketi" ve "Bar-On Duygusal Zekâ Anketi" kullanılmıştır. Araştırma sonucuna göre, güvenli bağlanma stilinin duygusal zekâ yetenekleri ile pozitif ilişkili, korkulu bağlanma stili ise negatif ilişkilidir. Aynı zamanda bağlanma stillerinin duygusal zekâ yeteneklerini anlamlı düzeyde açıkladığı ve güvenli bağlanma stilinin duygusal zekâ yeteneklerinin tüm alt boyutlarını anlamlı düzeyde yordadığı görülmüştür.

Morsünbül ve Çok (2011), bağlanmanın yaşam dönemlerine göre nasıl farklılaştığı, yaşamın ilk yıllarında bağlanmanın sürekliliği ve bağlanma ile sosyal-duygusal yeterlilikler arasındaki ilişkileri gözden geçirmeye çalışan bir araştırma yapmıştır. Araştırmanın

sonucunda ise bağlanma örüntüleri ile kimlik gelişimi arasındaki ilişki ele alındığında güvenli bağlanan bireylerin kimlik gelişimlerinin daha olumlu yönde olduğu sonucuna ulaşılmıştır. Büyüksahin-Çevik ve Kızıldağ (2018) ise bağlanma stillerini cinsiyet açısından ele aldıklarında toplumsal cinsiyet rollerinin kaçınan ve kaygılı bağlanma tarzları tarafından anlamlı bir şekilde yordadığı görülmektedir. Ayrıca kaygılı ve kaçınan bağlanma tarzı ile toplumsal cinsiyet rolü arasında negatif yönde bir ilişkinin olduğu, kaygılı ve kaçınan bağlanmanın toplumsal cinsiyet rolünü belirlediği ve böylece kaçınan ve kaygılı bağlanma düzeyi düşerken eşitlikçi toplumsal cinsiyet rollerinin arttığı sonucuna ulaşmıştır.

Erdoğan-Taycan ve Çepik-Kuruoğlu (2013), evlilik uyumu ile demografik özellikler, eşlerin bağlanma özellikleri, mizaç ve karakter özellikleri arasındaki ilişkinin araştırılması amacıyla çalışmalarını yapmışlardır. Çalışma grubunu evlilik sorunları nedeniyle psikiyatri polikliniğine başvuran yirmi beş çift deney grubu, herhangi bir evlilik sorunu belirtmeyen ve psikiyatrik bozukluğu bulunmayan yirmi beş çift kontrol grubu olarak oluşturmuştur. Araştırmada değerlendirme DSM-IV'e göre Yapılandırılmış Psikiyatrik Görüşme Ölçeği, DSM-III-R'ye göre Kişilik Bozuklukları İçin Geliştirilmiş Yapılandırılmış Psikiyatrik Görüşme Ölçeği, Mizaç ve Karakter Envanteri, Birtchnell Eş Değerlendirme Ölçeği ve Yakın İlişkilerde Yaşantılar Envanteri ile yapılmıştır. Sosyodemografik ve evlilikle ilgili bazı özellikler hazırlanan veri formuna kaydedilmiştir. Araştırma sonucunda, evlilikte sorunlar yaşayan çiftlerde kadın ve erkeğin birbirlerini kontrollere göre daha az güvenilir buldukları, kadınların erkekleri ilişki içinde kopuk ve kontrolcü, erkeklerin ise kadınları bağımlı olarak niteledikleri saptanmıştır. Kadınların bağlanma stillerinde kaçınma ve kaygı boyutlarının öne çıktığı, erkeklerde ise kaçınma boyutundan yüksek puanlar alındığı görülmüştür. evliliklerinde sorun yaşamayan çiftlerin, evlilik sorunu yaşayan çiftlerde eşlerin birbirini değerlendirme özellikleri bakımından farklı olduğu, farklılıkların mizaç, karakter ve bağlanma özellikleriyle ilişkili olduğu bulunmuştur.

Davila, Bradbury ve Fincham (1998) yaptıkları araştırmada, bağlanma stillerinin evlilikle olan pozitif ilişkinin bilinmesine rağmen, mevcut bağlanmanın memnuniyetini etkileyen süreçleri incelemişlerdir. Olumsuz duygulanımın bağlanma ile evlilik doyumu arasında aracılık ettiği hipotezi test edilmiştir. Ölçek olarak birinci çalışmada "Evlilik Uyum Testi" (Locke ve Wallace, 1959) kullanılmıştır. İkinci çalışmada ise birinci ile kullanılan

benzer bir Semantik Diferansiyel ölçümü kullanılmıştır. Bu durumda, eşlerde, on altı sıfat çiftini (örneğin, kötü-iyi, memnun-memnun değil, mutlu-üzgün) kullanarak evlilikleri hakkında ne hissettiklerini derecelendirmeleri istenmiştir. İç tutarlılıkları (alfa) kadın eşler için .91, erkek eşler için ise .93'tür. Araştırmanın sonucunda ilgili tüm değişkenler eşler arasında anlamlı olarak korelasyon göstermiştir. Spesifik olarak, düşük seviyelerde yakın, düşük bağımlılık seviyeleri ve terkedilme konusunda yüksek düzeyde kaygı düzeyleri, yüksek düzeyde olumsuz duygulanım ve düşük düzeyde evlilik memnuniyeti ile ilişkili bulunmuştur. Yüksek düzeyde olumsuz duygulanım düşük düzeyde evlilik memnuniyeti ile ilişkilidir. Bağlanma güvensizliği, düşük düzeyde evlilik doyumu ile ilişkilendirilen yüksek düzeyde olumsuz etki deneyimiyle ilişkilendirilmiştir.

Tutarel-Kışlak ve Çavuşoğlu (2006) yaptıkları çalışmada Türk kültüründe güvenli, saplantılı, kayıtsız ve korkulu bağlanma stillerine sahip evli kadın ve erkeklerin, evlilik uyumları, benlik saygıları ile sorumluluk yükleme durumu arasındaki olası farkları incelemişlerdir. Araştırmaya gönüllü katılan 100 evli çifte (toplam 100 kadın, 100 erkek) Evlilikte Uyum Ölçeği (EUÖ), İlişkilerde Yükleme Ölçeği (İYÖ), İlişki Ölçekleri Anketi (İÖA) ve Rosenberg Benlik Saygısı Ölçeği (RBSÖ) uygulanmıştır. Sonuçlar bağlanma stilleri ile evlilikteki uyumun farkının anlamlı olduğunu göstermiştir. Güvenli ve saplantılı bağlanma biçimindeki kişilerin ise evlilikteki uyumlarının korkulu bağlananlardan yüksek olduğu görülmüştür. Cinsiyet ile bağlanma stilleri arasında ise bir ilişki bulunamamıştır. Bu çalışmayı destekler nitelikte Shi (2003) de yaptığı çalışmada cinsiyet ile bağlanma stilinin bir ilişkisinin olmadığını söylemiştir. Ancak Erözkan (2004), cinsiyetler arasında farklılıkların olduğunu, güvenli bağlanma ilişkisinin erkekler tarafından daha fazla geliştirildiğini vurgulamıştır.

Büyükşahin-Çevik ve Yanardağ (2018), yaptığı “Psikolojik Danışman Adaylarının Toplumsal Cinsiyet Rollerinde Bağlanma Tarzları, Duygu Düzenleme ve Empatinin Rolü” isimli çalışmada kaygılı ve kaçınmacı bağlanma tarzı ile toplumsal cinsiyet rolü arasında negatif yönde bir ilişkinin olduğu ve kaygılı ve kaçınmacı bağlanmanın toplumsal cinsiyet rolünü belirlediği söylemiştir.

Bilge (2019), bağlanma stillerini ruhsal açıdan incelemiştir. İlişkisel tarama yöntemini kullandığı bu çalışmada Kısa Semptom Envanteri ve Üç Boyutlu Bağlanma Stilleri Ölçeği uygulamıştır. Araştırmanın sonucuna göre güvenli bağlanma stilinin bazı psikolojik

belirtilerle negatif yönde ilişki gösterirken, kaçınan bağlanma stili ise bazı psikolojik belirtilerle pozitif yönde korelasyon göstermiştir. Bunun yanında kaygılı-kararsız bağlanma stili ile bütün psikolojik belirtiler arasında ise pozitif yönde korelasyonlar olduğu görülmüştür. Bulunan sonuçlar değerlendirildiğinde bağlanma stillerinin psikolojik açıdan bir risk faktörü olabileceği görülmüştür.

2.2.4. Bağlanma Stili ve Prososyal Davranış ile İlgili Yapılmış Araştırmalar

Konu ile ilgili literatür taranmasında öncelikli olarak yurtdışında yapılan araştırmalar incelenmiştir. Deneysel yöntemle araştırmalarını yapan Mikulincer, Shaver, Gillath ve Nitzberg (2005), prososyal davranışın özgeci boyutunu temel almıştır. Bu çalışmada sıkıntıda olan bir bireye yardım edilip edilmeme davranışı incelenmiştir. Bu araştırmada katılımcılara bir takım görevler gerçekleştirmişlerdir. Sonrasında işbirlikçiler sıkıntı içine girecekleri durumla karşılaşmış ve asıl katılımcıya sıkıntıda olan kişinin yerine geçip ona yardım etme şansı tanımışlardır. Bu süreçte katılımcılara kendileri için güvenli bir figürün ya da sadece bir tanıdıklarının adı söylenmiştir. Yaptıkları beş çalışmanın üçünde kaçınan bağlanmayı gerçekleştiren bireyler yardım için düşük düzeyde istek ve şefkat gösterdikleri ancak güvenliği sağlayacak bir figürün temsilini görmeleri ile isteksizliklerinde azalma olduğu görülmüştür.

Shaver, Mikulincer ve Shemesh-Iron'ın (2010) yaptığı çalışma bağlanma stili ve prososyal davranış arasındaki ilişkinin farklı araştırmalarla incelenmesinin yolunu açmaktadır. Bu araştırmada davranışsal sistem kavramı açıklanmıştır. Ardından bakım veren ile bireysel farklılıkların bağlanma stilini nasıl etkilediği araştırılmıştır ve bakım sisteminin hiperaktivasyonunu ve devre dışı bırakılmasını ölçen Bakım Sistemi Ölçeği'nin (Caregiving System Scale/CSS) geliştirilmesini açıklanmıştır. Daha sonra bu iki sürecin diğer optimal ve en uygun olmayan bakım önlemleriyle nasıl ilişkili olduğunu gösterilmiştir. Ayrıca, yeni bakım stratejisi boyutlarının, daha önce incelenen bağlanma kaygısı ve kaçınma boyutlarıyla ne ölçüde ilişkili olduğunu ve bunlardan ne kadar farklı olduğu incelenmiştir.

Mikulincer ve Shaver (2015) yaptığı çalışmada teorik bilgi ve fikirleri, prososyal davranışları ve davranışlardaki bağlanma ile ilgili farklılıkları deneysel kanıtlarla sunar. Buna göre güvenli bağlanma stiline sahip bireylerin yardım taleplerine karşı, güvensiz bağlanma

stilini gerçekleştiren bireylere oranla daha duyarlı oldukları sonucuna ulaşmıştır. Ayrıca güvensiz bağlanmaya sahip bireylerin ihtiyaç sahibi birine etkin olarak yardım etme istekliliğinin veya yeteneğinin daha az olduğu görülmüştür. Bunun yanında empati, özgecilik gibi kavramları da ele alan bu araştırmada kaçınan bağlanma stiline sahip bireylerin daha az empatik kaygı duyduğu, başkalarının duygularını paylaşmakta daha az yetenekli olduğu sonuçlarına ulaşılmıştır.

Türkiye’de bağlanma stilleri ile prososyal davranışın direkt birlikte çalışıldığı araştırmalara rastlanmamıştır. Bu nedenle prososyal ile ilgili, temelini oluşturabilecek kavramlarla ilgili çalışmalar taranmıştır. Örneğin sosyal güvende hissetme ve psikolojik iyi oluş ile ilgili olarak Berber-Çelik’in (2018) yaptıkları çalışmada bağlanma stillerinin psikolojik iyi olma, sosyal güvende olma ve memnuniyet üzerinde etkisi olduğu ortaya çıkmıştır. Güvenli bağlanmanın psikolojik iyi olma ve sosyal güvende olma üzerinde olumlu yönde etkisi olurken; güvensiz bağlanma olarak görülen saplantılı ve korkulu bağlanmanın ise psikolojik iyi olma ve sosyal güvende olma üzerinde olumsuz etkisinin olduğu görülmüştür.

Terzi ve Cihangir-Çankaya (2009), 341 üniversite öğrencisinden İlişki Ölçekleri Anketi, Benlik Saygısı Ölçeği, Yaşam Doyumu Ölçeği ve Stresle Başa Çıkma Tutumları Envanteri’ni kullanarak topladığı verilerle bağlanma stillerinden güvenli bağlanma stilinin özsaygıyı anlamlı düzeyde yordadığı bulunmuştur. Korkulu ve saplantılı bağlanma stilleri ile özsaygı arasında ise düşük düzeyde ve olumlu bir ilişki bulunmuştur. Yaşam Doyumu ile ilgili yordama düzeyine bakıldığında ise güvenli, korkulu ve kayıtsız bağlanma stillerinin ise yaşam doyumunun anlamlı yordayıcı olmadığı bulunmuştur.

Çetin ve Alkan-Ersoy (2016) 12-14 yaş arası 355 ergen ile gerçekleştirdikleri çalışmalarında, ergenlerin ebeveyn bağlanma puanları arttıkça olumlu sosyal davranışlarının arttığı ve olumsuz sosyal davranışlarının azaldığı sonucuna ulaşmıştır. Veriler “Matson Çocuklarda Sosyal Becerileri Değerlendirme Ölçeği (MESSY)” ve “Ebeveyn ve Arkadaşlara Bağlanma Ölçeği (EABE)” ve araştırmacı tarafından hazırlanan “Kişisel Bilgi Formu” aracılığıyla toplanmıştır.

Yıldız-Akyol ve Işık (2018) 331 yetişkin üzerinde Özel Yaşam Alanı Umut Ölçeği, İlişki Ölçekleri Anketi, Pozitif Negatif Duygu Ölçeği ve Kişisel Bilgi Formu veri toplama

araçlarını kullanarak yaptıkları arařtırmada olumlu duygunun ve güvenli baęlanma stilinin romantik iliřkilerde umudu pozitif yönde anlamlı düzeyde yordadıęı sonucuna ulařılmıřtır.



ÜÇÜNCÜ BÖLÜM

YÖNTEM

Çalışmanın bu bölümünde, araştırmanın modeli, çalışma grubu, değişkenler, ölçüm araçları ve verilerin nasıl analiz edildiği konularında bilgi sunulmuştur.

3.1. Araştırma Modeli

Yüksek lisans tezi kapsamındaki bu araştırma betimsel bir araştırmadır ve modeli ilişkisel tarama modeli kullanılmıştır. İlişkisel tarama modeli, iki ve daha çok sayıdaki değişken arasında birlikte değişim varlığını veya derecesini belirlemeyi amaçlayan araştırma modelidir (Karasar, 2014). Araştırmada, evrenden bir kesit olarak konunun yaygınlığını bulmak adına en uygun desen olan, tek seferde yapılan çalışma ya da durum çalışmaları olarak da bilinen kesitsel araştırma deseni kullanılacaktır (Kumar, 2011). Ayrıca araştırmada, üniversite öğrencilerinin bağlanma stillerinin prososyal davranışı ne düzeyde yordadığının belirlenmeye çalışıldığı, kavramsal modeli önerilmiş ve nihai modelde önerilen modelin analiz sonuçları verilmiştir. Ayrıca bağlanma stillerinin, prososyal davranışı nasıl yordadığını belirlemek amacıyla yol (path) analizi yapılmıştır. Yol analizi neden olan değişkenlerinin, sonuç olan değişkenler üzerindeki etkilerini regresyon değerleriyle gösteren bir analiz yöntemidir (Maruyama, 1998).

3.2. Çalışma Grubu

Bu araştırmanın çalışma grubunu, üniversite öğrencilerinin bağlanma stillerinin prososyal davranışı yordayabilirliğinin incelenmesi amacıyla Kırıkkale Üniversitesi'nde bulunan ve farklı fakültelerde okumakta olan 551 öğrenci oluşturmaktadır. Ancak veri temizliği sırasında verilerin eksik cevaplandırılması sebebiyle iki kişiden alınan veriler çıkartılmış ve 549 adet veri ile analize başlanmıştır. İlgili betimsel istatistik sonuçları Tablo 1'de sunulmuştur.

Tablo 1

Araştırma Grubunun Farklı Değişkenler Açısından Tanımlayıcı Analiz Sonuçları

Değişkenler	Kategori	N	%	\bar{x}	.ss.
Cinsiyet	Erkek	153	27.9		
	Kadın	396	72.1		
	Toplam	549	100		
Yaş	17-25 yaş	533	97.1		
	26-30 yaş	16	2.9	20.11	2.27
	Toplam	549	100		
Anne	Sağ	542	98.7		
	Ölü	7	1.3		
	Toplam	549	100		
Baba	Sağ	521	94.9		
	Ölü	28	5.1		
	Toplam	549	100		
Anne-baba medeni hal	Evli	523	95.3		
	Boşanmış	23	4.2		
	Ayrı yaşıyor	3	.5		
	Toplam	549	100		
Anne eğitim	İlköğretim	286	52.1		
	Ortaöğretim	188	34.2		
	Üniversite	75	13.7		
	Toplam	549	100		
Baba eğitim	İlköğretim	148	27		
	Ortaöğretim	223	40.6		
	Üniversite	178	32.4		
	Toplam	549	100		
Kardeş Sayısı	Yok	14	2.6		
	1	188	34.2		
	2	194	35.3	3.12	1.37
	3+	153	27.9		
	Toplam	549	100		

Tablo 1’de görüldüğü üzere 549 kişilik çalışma grubunun 396’sı (%72.1) kadınlardan, 153’ü ise (%27.9) erkeklerden oluşmaktadır. Ölçek uygulanan öğrencilerin yaş aralığı 17-30’dur. Yaş ortalaması 20.11, standart sapması ise 2.27 olduğu belirtilmiştir. Annesi sağ

olanların sayısı 542 (%98.7), babası sağ olanların sayısı ise 521 (%94.7)'dir. Anne ve babası evli olanlar 523 (%95.3), boşanmış olanlar 23 (%4.2) ve ayrı yaşanlar 3 (%0.5) kişidir.

Annelerin eğitim seviyesine bakıldığında 286 (%52.1) kişi ile ilköğretim mezunları çoğunluğu oluşturmaktadır. 188'i (%34.2) ortaokul mezunu ve 75'i (13.7) ise üniversite mezunudur. Baba eğitim seviyesinde ise ilk sırada 223 (%40.6) kişi ile ortaöğretim bulunmaktadır. İkinci sırada üniversite mezunu olarak 178 kişi (%32.4), ve son olarak da 148 kişi (%27) ile ilköğretim mezunu oldukları görülmüştür.

Kardeş sayısı olarak incelendiğinde tek çocuk olanların sayısı 14 (%2.6) ile en son sırayı almaktadır. İki kardeşi olanların sayısı 194 (%35,3) ile çoğunluğu oluşturmaktadır. Bir kardeşi olanlar 188 kişi (%34.2), üç ve daha fazla olan kardeşi olanların sayısı ise 153 (%27.9)'tür.

3.3. Veri Toplama Araçları

Araştırmada kullanılan ölçekler ile ilgili gerekli bilgiler aşağıda verilmiştir. Bu araştırmada iki ölçek kullanılmıştır. Toplam 44 maddeden oluşmaktadır. Kırk dört madde için verilen süre yaklaşık olarak 20 dakikadır. Araştırma grubuna ölçeklere başlamadan önce araştırma ve ölçekler hakkında bilgi verilmiştir.

1.Prososyal Davranış Ölçeği: Ölçek, Carlo ve Randal (2002) tarafından prososyal davranış eğilimini üniversite öğrencisi örnekleminde ölçmek için geliştirilmiştir. Kumru, Carlo ve Edwards (2004) 11-21 yaş arası gençler için Türkçe' ye adapte etmiştir. Daha sonra, Yıldız, Boz ve Yıldırım (2012) ölçeği üniversite öğrenci örneklemine adapte etmiştir (Doğan, 2015). Bu araştırmada Yıldız, Boz ve Yıldırım'ın (2012) çevirisi kullanılmıştır. Ölçek 23 maddeliktir ve beşli likert kullanılmıştır. Yapı geçerliliği ve güvenilirliğini belirlemek için Marmara Üniversitesi İşletme Bölümü lisans ve yüksek lisans öğrencilerinden olmak üzere 440 kişiye ulaşılmıştır. Yapılan analiz sonucunda KMO değerinin 0,50 den büyük (0,778), Bartlett değerinin 0,05 den küçük (0,00) olduğu görülmüştür. Bu ölçeğe göre gizli, kamusal, özgeci ve itaatkar olmak üzere dört boyut bulunmaktadır. Elde edilen boyutlar incelendiğinde birinci faktörün (gizli) varyansın %17,07, ikinci faktörün (kamusal) varyansın %14,47, üçüncü faktörün (özgeci), varyansın % 13,77 ve dördüncü faktörün (itaatkar) varyansın %11,64 olmak üzere ölçeğin toplam açıklama düzeyinin 56,96 seviyesinde olduğu

görülmüştür. Güvenirlik kat sayıları ise birinci faktör için .68, ikinci faktör için .69, üçüncü faktör için .64 ve dördüncü faktör için .66 olarak bulunmuştur.

Bu ölçeğin üzerinden uzun süre geçmesi sebebiyle güvenilirlik ve belirlenen faktör yapılarının geçerliğinin test edilmesi amacıyla Doğrulayıcı Faktör Analizi (DFA) uygulanmıştır. Bu analiz, değişkenlerin önceden tanımlanmış yapıları üzerinde ağırlıklı olarak var olacağı şeklindeki bir varsayımı temel alınmıştır . Bundan dolayı, ilgili değişkenler, yaklaşım ya da teorinin varsayımlarına göre tercih edilir ve değişkenlerin belirlenen faktörlerde ne düzeyde yer aldıkları incelenir. DFA ile boyutlar arasında oluşan ilişkiler, karşılaştırmalı hipotez modelleri test edilebilir ve modellerin iyilik derecesi belirlenebilir (Sümer, 2000). Buna göre oluşturulan modelde ölçeğin temel yapısı DFA yapılarak uyum değerleri elde edilmiştir. Sonuçlar aşağıdaki Tablo 2’de verilmiştir.

Tablo 2

Prososyal Davranış Ölçeği DFA Uyum Değerleri Sonuçları

Uyum İndeksleri	Uyum Değerleri
Ki-Kare/Serbestlik Derecesi	2.25
RMSEA	.05
CFI	.94
IFI	.94
NFI	.90
TLI	.91
GFI	.95
AGFI	.94

Tablo 2 incelendiğinde DFA sonucunda değerlerin Ki-Kare = 2.25 ve RMSEA değeri .05 olduğu görülmüştür. Ki-Kare ve RMSEA değerlerinin .08’ten küçük olduğu analiz sonucunda ortaya çıkmıştır. Test edilen diğer uyum indeksleri incelendiğinde ise CFI = .94, IFI = .94, NFI = .90, TLI = .91, GFI = .95 ve AGFI = .94 olduğu sonucuna ulaşılmıştır. CFI, IFI, NFI, TLI, GFI ve AGFI uyum değerlerinin .90’ın üstünde olduğu görülmesi; Ki-Kare ve RMSEA değerinin .08 ve bu değerinin altında olması önerilen hipotez modelin uyum iyiliğinin geçerli olduğu anlamına gelmektedir (Şimşek, 2007). DFA ile yapılan analizin sonucunda,

madde ve faktör arasındaki ilişki değerlerine ait katsayılarla ilgili bulgular ise Şekil 7’de verilmiştir.

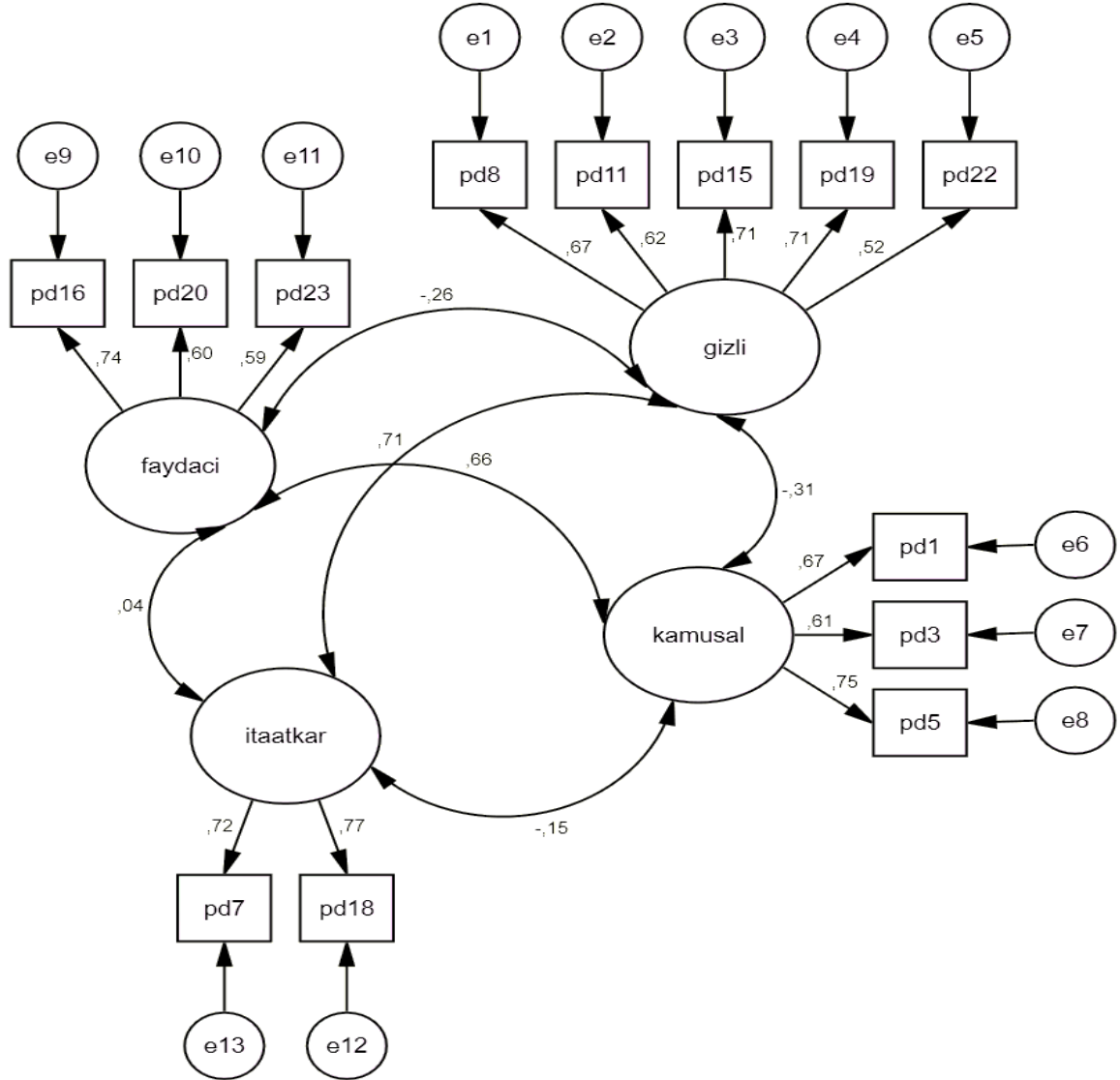

Şekil 7. Prososyal Davranış Ölçeği DFA Sonuç Diyagramı

Bu araştırmadaki veri grubu üzerinden yapılan analiz sonuçlarına göre ise; Kaise-Meyer-Olkin (KMO) = .87 ve Barlett Testi sonucu $\chi^2=3408,749$ ($p<.00$) olarak bulunmuştur. Tüm boyutları incelendiğinde toplam açıklama düzeyinin 52,95 seviyesinde olduğu görülmüştür. Güvenirlik kat sayıları ise birinci faktör için (gizli/özgeci) .71, ikinci faktör için

(itaatkar) .69, üçüncü faktör için (kamusal) .69, dördüncü faktör için ise (faydacı) .66 olarak bulunmuştur.

2. Kişilerarası İlişkilerde Bağlanma Stilleri Ölçeği: Bowlby'in bağlanma teorisi dikkate alınarak Kandemir ve İlhan (2017) tarafından geliştirilmiştir. Otuz yedi maddelik ve 7'li likert kullanılan ölçeğin yapı geçerliliği ve yapıların güvenirliğini belirlemek için Kırıkkale Üniversitesi, Eğitim Fakültesi'nde lisans ve formasyon öğrenim gören 368 öğrenciye ulaşılmıştır. Yapılan analiz sonucunda elde edilen Kaise-Meyer-Olkin (KMO) = .81 ve Barlett Testi sonucu $\chi^2=2215,181$ ($p<.00$) olarak bulunmuştur. Daha sonra yapılan açımlayıcı faktör analizi sonucunda, ölçeğin kaç faktörlü olabileceğine ilişkin öz değerler incelenmiş ve 1'in üstünde üç faktörün olduğu görülmüştür. Elde edilen faktörlerden birinci faktörün 3.179, ikinci faktör 2.768 ve üçüncü faktör 1.997 öz değer aldıkları bulunmuştur. "Kişilerarası Bağlanma Stilleri Ölçeğinin", yapı geçerliğine ilişkin, yapılan faktör analizinde, üç faktör boyutunu ölçebilecek özellikte faktör yükü .46 ile .76 arasında değiştiği görülmektedir. Elde edilen boyutlar incelendiğinde, birinci faktörün varyansın %17,66'sını; ikinci faktörün varyansın %15,37'sini, üçüncü faktörün %11,09'unu ve toplamda ise varyansın %44,12' sini açıkladığı ortaya çıkmıştır. Bu uygulamadan, sonra belirlenen faktörler, literatür ve faktör yapılarına dikkate alınarak isimlendirilmiştir. Faktörler sırasıyla; "güvenli bağlanma" kaygılı/saplantılı bağlanma" ve "kaçıngan bağlanma" olarak isimlendirilmiştir. Madde analizine dayalı olarak hesaplanan Cronbach alfa iç-tutarlılık katsayıları, birinci faktör için .80, ikinci faktör için .74 ve üçüncü faktör için .72 olarak bulunmuştur.

Bu araştırmadaki veri grubu üzerinden yapılan analiz sonuçlarına göre ise Bu araştırmadaki veri grubu üzerinden yapılan analiz sonuçlarına göre ise; Kaise-Meyer-Olkin (KMO) = .77 ve Barlett Testi sonucu $\chi^2=2572,689$ ($p<.00$) olarak bulunmuştur. Tüm boyutları incelendiğinde toplam açıklama düzeyinin 47,87 seviyesinde olduğu görülmüştür. Güvenirlik kat sayıları ise birinci faktör için (güvenli) .77, ikinci faktör için (kaygılı) .74, üçüncü faktör için (kaçıngan) .68 olarak bulunmuştur.

3.4. İşlem Yolu

Ölçeğin uygulanacağı grup, öncelikle tezin konusu ve ölçekler hakkında bilgilendirilmiştir. Araştırma grubuna Kişilerarası İlişkilerde Bağlanma Stilleri Ölçeği'nde 21, Prososyal Davranış Ölçeği'nde ise 23 madde olmak üzere toplam 44 madde bulunduğu söylenmiştir. Sonrasında gönüllülük göz önüne alınarak doldurmaları için 20 dakika süre verilmiştir. Maddelerin işaretlenmesi aşamasında dürüst, gerçekçi cevaplar verilmesi, her madde için tek cevabın verilmesi gerektiği ve boş bırakılmaması gerektiği hatırlatılmıştır.

3.5. Verilerin Analizi

Yapılan betimsel çalışmanın sonucunda elde edilen veriler SPSS ve AMOS paket programında analiz edilmiştir.

Araştırmanın hipotezlerini test etmek için veri toplanmış ve toplanan veriler SPSS 21'e girildikten sonra, analize hazırlanması için, kayıp veri analizi, normallik, doğrusallık analizleri, araştırma grubunun tanımlanması amacıyla da betimsel analizler yapılmıştır. Ayrıca, çoklu bağlantı sorununun ve korelasyon yetersizliği sorunlarının olup olmadığını belirlemek amacıyla korelasyon analizi yapılmıştır. Analizde yapılan bu işlemler şu şekilde özetlenebilir: Araştırma verisinde yer alabilecek ve araştırma sonucunu etkileyebilecek ihtimal dahilindeki aykırı ve uç değerler öncelikle tespit edilmiştir. Verilerin, frekans dağılımları incelenmiştir. Doğrusallık için araştırma değişkenlerinin kendi aralarındaki ilişkileri incelenmiştir. Bu inceleme korelasyon analizinde .05 anlamlılık düzeyinde gerçekleşmiş ve analiz sonrasında doğrusallıkla ilgili bir problem olmadığı görülmüştür. Regresyon analizlerinin ön koşullarından biri ikili ve çoklu değişkenliğin olmamasıdır (Çokluk, Şekercioğlu ve Büyüköztürk, 2012). Bağımsız değişkenlerin ikisi arasında güçlü bir ilişki katsayısı olduğunda iki değişkenin "birlikte değişkenlik", ikiden fazla bağımsız değişken arasında güçlü bir ilişki katsayısı olduğunda ise çoklu değişkenlik olabilir (Kandemir, 2017). Sonuç olarak, yordayıcı değişkenler arasındaki ilişkiler .80 üzerinde olursa bu durum veri setinde çoklu bağlantı sorunun olduğunun bir işaretidir (Büyüköztürk, 2011). Korelasyon sonuçları incelenerek ikili ve çoklu değişkenliğin olup olmadığına bakılmıştır. Değişkenler arasında .80 üzeri bir korelasyon katsayısı olmadığı için değişkenler arasında çoklu

değişkenlik sorununun olmadığı söylenebilir. Bulgular bölümünde, ilgili değişkenler arasındaki ilişkileri gösteren analiz sonuçlarını gösteren tablo verilmiştir.



DÖRDÜNCÜ BÖLÜM

BULGULAR

Üniversite öğrencilerinin bağlanma stillerinin prososyal davranışı yordayıcılığının incelendiği araştırmanın bu bölümünde, değişkenlere ait betimsel analizler, değişkenler arasındaki korelasyon analizi test edilmiş ve kavramsal modele ilişkin analiz sonuçlarına yer verilmiştir. Öncelikli olarak, terapötik ittifak, bağlanma stilleri, genel öz yeterlik ve danışma öz yeterlik ölçeğinden alınan betimsel sonuçlar incelenmiş ve sonuçları Tablo 3'te verilmiştir.

Tablo 3

Değişkenlerle İlgili Betimsel Analiz Sonuçları

	N	En Az	En Çok	\bar{x}	Ss
Güvenli	549	1.29	7.14	4.94	1.03
Kaygılı	549	1.00	7.00	3.94	1.17
Kaçıngan	549	1.00	10.83	3.71	1.08
İtaatkar	549	1.00	5.00	3.86	.93
Faydacı	549	1.00	5.00	2.50	1.04
Kamusal	549	1.00	5.00	1.90	.87
Gizli	549	1.20	5.20	3.93	.81

Tablo 3 incelendiğinde, araştırmanın bağımlı değişkeni olan güvenli bağlanma stiline ait ortalama puanın kaçıngan ve kaygılı bağlanma stillerine ait ortalama puanlardan daha yüksek olduğu belirlenmiştir. Görüldüğü gibi, bağlanma stillerinden kaçıngan bağlanma stilinden alınan puan diğer bağlanma stillerine göre daha düşüktür. Bunun yanında, araştırma grubundakilerin kamusal prososyal davranış ortalama puanı, itaatkar, faydacı ve gizli prososyal davranışın ortalama puanından daha düşüktür. Prososyal davranışın faktörlerinden en yüksek ortalamaya sahip olan faktörün ise gizli prososyal davranış olduğu görülmüştür.

Araştırmada, araştırma grubunun bağlanma stillerinden güvenli bağlanma, kaygılı bağlanma ve kaçıngan bağlanma ile prososyal davranıştan gizli, itaatkar, kamusal ve faydacı prososyal davranışın ortalama puanları arasındaki korelasyon incelenmiş ve sonuçları Tablo 4'te verilmiştir.

Tablo 4

Değişkenler arası korelasyon analiz sonuçları

Değişkenler	Güvenli	Kaygılı	Kaçıngan	Gizli	Kamusal	Faydacı	İtaatkar
Güvenli	1						
Kaygılı	.16**	1					
Kaçıngan	-.09*	.08	1				
Gizli	.26**	.04	.02	1			
Kamusal	-.05	.18**	.26**	-.17**	1		
Faydacı	-.01	.26**	.23**	-.15**	.43**	1	
İtaatkar	.41**	.11*	-.02	.50**	-.07	.01	1

* $p < .05$, ** $p < .01$

Korelasyon analizi sonucunda, bağlanma stillerine ait faktörler ile prososyal davranışa ait faktörler arasında anlamlı ilişkiler olduğu görülmüştür. Bu tabloya göre, güvenli bağlanma ile kaygılı bağlanma ($r=.16$), gizli prososyal davranış ($r=.26$) ve itaatkar prososyal davranış arasında pozitif yönde, düşük düzeyde, anlamlı bir ilişkisi, kaçıngan bağlanma ($r=-.09$) ile ise negatif yönde düşük düzeyde anlamlı bir ilişkisi olduğu görülmüştür. Kaygılı bağlanma ile kamusal prososyal davranış ($r=.18$), faydacı prososyal davranış ($r=.26$) ve itaatkar prososyal davranışın ($r=.11$) arasında pozitif yönde düşük düzeyde ve anlamlı bir ilişkisi olduğu görülmüştür. Kaçıngan bağlanma ile kamusal prososyal davranış ($r=.26$) ve faydacı prososyal davranış ($r=.23$) arasında pozitif yönde düşük düzeyde anlamlı bir ilişkinin olduğu görülmüştür. Gizli prososyal davranış ile kamusal ($r=-.17$) ve faydacı ($r=-.15$) prososyal davranışın arasında negatif yönde düşük düzeyde anlamlı bir ilişkinin olduğu, itaatkar prososyal ($r=.50$) davranış ile ise pozitif yönde orta düzeyde anlamlı bir ilişki görülmüştür. Kamusal prososyal davranış ile faydacı prososyal davranış arasında ($r=.43$) arasında pozitif yönde orta düzeyde anlamlı bir ilişki görülmüştür. Bu sonuçlara göre üniversite öğrencilerinin bağlanma stillerinin prososyal davranışı yordayıcı ve ara değişkenleri ile pozitif ya da negatif ilişkisi olduğu görülmüştür ve böylece model testi için gerekli korelasyon yeterliliğine ulaşıldığını söylemek mümkündür. Daha sonra kavramsal modelin test edilmesi işlemine geçilmiştir. Test edilecek kavramsal model Şekil 8’de verilmiştir.

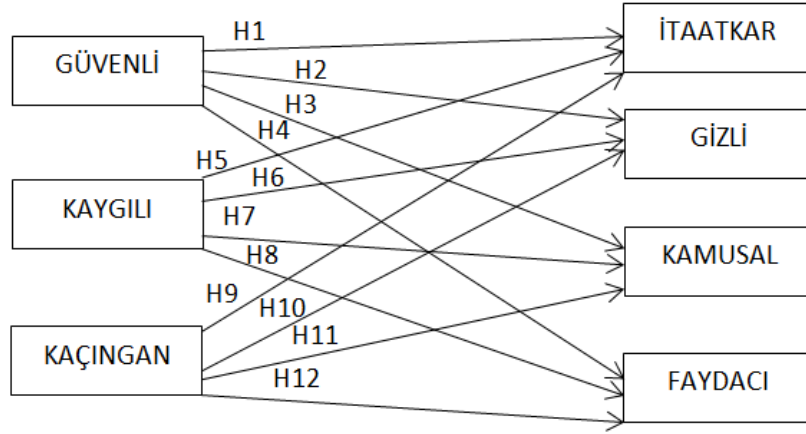

Şekil 8 . Kavramsal Model

Şekil 8’deki test edilecek kavramsal model incelendiğinde, güvenli bağlanma, kaygılı bağlanma ve kaçınmacı bağlanma stillerinin faydacı prososyal davranış, kamusal prososyal davranış, itaatkar prososya davranış ve gizli/özgeci prososyal davranışı doğrudan yordayabileceğine ilişkin yol diyagramları görülmektedir. Daha sonra kavramsal modelin analizi yapılmıştır. Sonuçları Şekil 9’ da gösterilmiştir.

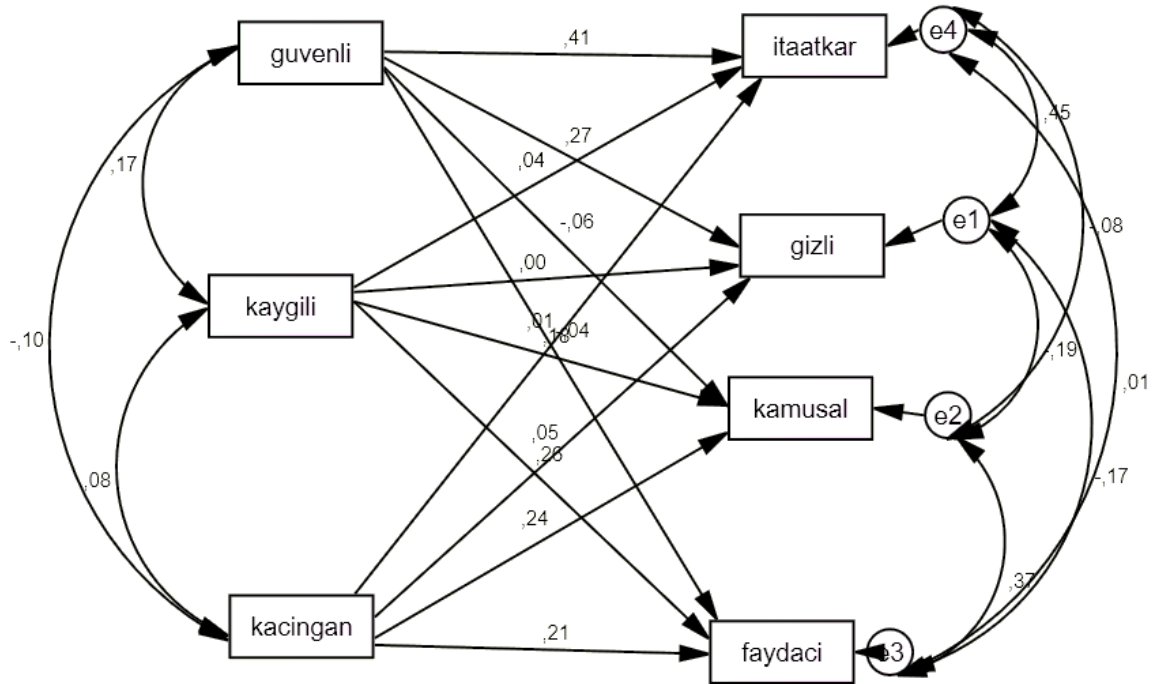

Şekil 9. Bağlanma stillerine ilişkin oluşturulan modelin analiz sonuçları

Şekil 9’da görülen analiz sonuçlarına bakıldığında güvenli bağlanma, kaygılı bağlanma ve kaçınan bağlanma stillerinin; itaatkar, gizli, kamusal ve faydacı prososyal davranış üzerinden yordayabileceğine ilişkin yol diyagramları görülmektedir. Aynı zamanda, güvenli, kaçınan ve kaygılı bağlanma stillerinin ve gizli kamusal, faydacı ve itaatkar prososyal davranış değişkenlerinin birbirlerini doğrudan etkileyebileceği path diyagramları çizilmiştir. Test edilmiş modelin etki katsayıları incelendiğinde güvenli bağlanmanın kamusal prososyal davranışı ($\beta=-06$, $t<3$) değerinde anlamsız düzeyde etkilediği ve iki değişken arasındaki korelasyon değerine bakıldığında da anlamlı bir ilişkinin olmadığı ($r=.5$) görülmüştür. Ayrıca güvenli bağlanma ile faydacı prososyal davranış arasında ($\beta=.01$, $t<3$) değerinde anlamsız bir etki bulunmaktadır ve korelasyon ilişkisinde de ($r=.01$) anlamlı bir ilişki olmadığı sonucuna ulaşılmıştır. Kaygılı bağlanmanın gizli prososyal davranışı ($\beta=.00$, $t<3$) değerinde anlamsız etkisi olduğu görülmüştür ve kaygılı bağlanma ile gizli prososyal davranış arasında anlamlı bir ilişki olmadığı ($r=.04$) görülmüştür. Son olarak kaçınan bağlanma stili ile itaatkar prososyal davranış arasında anlamsız bir ilişki olduğu ($r=-.02$) ve yine gizli prososyal davranış ile de arasında anlamsız bir ilişki olduğu ($r=.02$) görülmüştür. Bu sonuçlara göre düşünüldüğünde, hipotez test modelde bu değişkenler arasındaki yordayıcı ilişki çıkartılarak model tekrar test edilmiştir. Sonuçları Şekil 10’da gösterilmiştir.

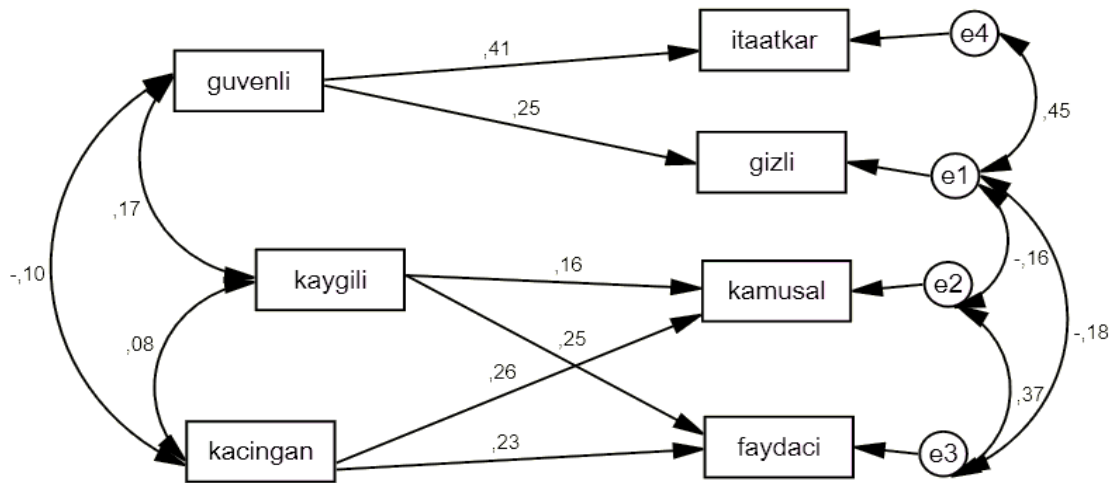

Şekil 10. Bağlanma stillerine ilişkin oluşturulan nihai modelin analiz sonuçları

Analiz sonrası modele ilişkin uyum değerleri aşağıda Tablo 5’te verilmiştir.

Tablo 5

Bağlanma Stillerine ilişkin modelin yol analizi sonuçları

Uyum İndeksleri	Uyum Değerleri
Ki-Kare/Serbestlik Derecesi	1.35
RMSEA	.01
CFI	.99
IFI	.99
NFI	.98
TLI	.99
GFI	.98
AGFI	.99

Tablo incelendiğinde, CFI = .99, IFI = .99, NFI = .98, TLI = .99, GFI = .98 ve AGFI = .99 olduğu görülmektedir. Ki-Kare/Serbestlik Derecesi (χ^2 / sd), 1.35 ; RMSEA değerlerinin ise .01 olduğu görülmektedir. Ki-Kare ve RMSEA değerlerinin .05’ten küçük olduğu analiz sonucunda ortaya çıkmıştır. CFI, IFI, NFI, TLI uyum değerlerinin .95’in üzerinde olması, aynı zamanda, Ki-Kare ve RMSEA değerinin .05’in altında olmasından dolayı test edilen hipotez modelin mükemmel olduğunu anlamına gelmektedir (Şimşek, 2007). Bu yüzden iyileştirme indekslerinin incelenmesine gerek duyulmamıştır.

Üniversite öğrencilerinin bağlanma stillerinin prososyal davranışı yordayıcılığına yönelik model testinde doğrudan etkiye dönük elde edilen ilişkiler incelendiğinde, üniversite öğrencilerinin güvenli bağlanma stiline itaatkar prososyal davranışı yordama düzeyinin pozitif yönde ve anlamlı şekilde olduğu görülmektedir ($\beta=.41$, $t=10.58$, $p<.01$). Bu sonuca göre “Güvenli bağlanma stili itaatkar prososyal davranışı yordamaktadır (H1)” araştırma hipotezinin doğrulandığını söylemek mümkündür. Araştırma sonucunda güvenli bağlanma stiline gizli prososyal davranışı yordamada pozitif ve anlamlı bir etkisi olduğu görülmüştür ($\beta=.25$, $t=6.18$, $p<.01$). Bu sonuca göre, “Güvenli bağlanma stili gizli prososyal davranışı yordamaktadır (H2)” araştırma hipotezi doğrulanmaktadır. Araştırma sonucunda kaygılı bağlanma stiline kamusal prososyal davranışı anlamlı ve pozitif yönde doğruladığı görülmektedir ($\beta=.16$, $t=4.04$, $p<.01$). Bu sonuca göre araştırmanın “Kaygılı bağlanma stili

kamusal prososyal davranışı yordamaktadır (H7)” hipotezi doğrulanmaktadır. Araştırma sonucunda kaygılı bağlanma stiline faydacı prososyal davranışı yordamada pozitif ve anlamlı bir etkisi olduğu görülmüştür ($\beta=.25$, $t=6.25$, $p<.01$). Böylelikle araştırmanın “Kaygılı bağlanma stili faydacı prososyal davranışı yordamaktadır (H8)” hipotezi doğrulanmıştır. Araştırma sonucunda, kaçınan bağlanma stiline kamusal prososyal davranışı pozitif yönde ve anlamlı bir şekilde yordadığı görülmüştür ($\beta=.26$, $t=6.37$, $p<.01$). Buna göre “Kaçınan bağlanma stili kamusal prososyal davranışı yordamaktadır (H11)” hipotezi doğrulanmaktadır. Araştırma sonucunda kaçınan bağlanma stiline faydacı prososyal davranışı anlamlı ve pozitif yönde yordamada etkisi olduğu görülmüştür ($\beta=.23$, $t=5.71$, $p<.01$). Bu sonuca göre “Kaçınan bağlanma stili faydacı prososyal davranışı yordamaktadır (H12)” hipotezi doğrulanmıştır.

Araştırmada, üniversite öğrencilerinin kaygılı bağlanma stili ile gizli prososyal davranış arasında korelasyon analizi sonucunda anlamlı bir ilişki bulunmadığından ($r=.04$), araştırmanın hipotezlerinin test edildiği analizinde bu ilişki hipotezi çıkarılmıştır. Dolayısıyla; “Kaygılı bağlanma stili gizli prososyal davranışı yordamaktadır (H6)” hipotezi korelasyon yetersizliğinden dolayı test edilememiştir. Aynı şekilde güvenli bağlanma stili ile kamusal prososyal davranış arasındaki korelasyon analizi sonucunda anlamlı bir ilişki bulunamadığı için ($r=.05$), bu ilişki hipotezi çıkarılmıştır. Bu sebeple “Güvenli bağlanma stili kamusal prososyal davranışı yordamaktadır (H3)” hipotezi korelasyon yetersizliğinden dolayı test edilmemiştir. Bu araştırmada güvenli bağlanma stili ile faydacı prososyal davranış arasındaki korelasyon analizi sonucunda anlamlı bir ilişki bulunamamıştır ($r=.01$) ve ilişki hipotezi çıkarılmıştır. Buna göre, “Güvenli bağlanma stili faydacı prososyal davranışı yordamaktadır” (H4) hipotezi test edilmemiştir. Araştırmada kaçınan bağlanma stili ile gizli prososyal davranış arasındaki korelasyon analizinde anlamlı bir sonuç çıkmaması nedeniyle ($r=.02$), hipotezlerin test edildiği analizde bu ilişki hipotezi çıkarılmıştır. Bu nedenle, “Kaçınan bağlanma stili gizli prososyal davranışı yordamaktadır (H10)” hipotezi korelasyon yetersizliğinden dolayı test edilmemiştir. Bu araştırmada kaçınan bağlanma stili ile itaatkar prososyal davranış arasındaki korelasyon analizinde anlamlı bir sonuç çıkmaması nedeniyle ($r=-.02$), hipotezlerin test edildiği analizde bu ilişki hipotezi çıkarılmıştır. Bu nedenle, “Kaçınan bağlanma stili itaatkar prososyal davranışı yordamaktadır (H9)” hipotezi korelasyon yetersizliğinden dolayı test edilmemiştir.

BEŞİNCİ BÖLÜM

TARTIŞMA

Bu bölümde araştırmanın analizi sonrasında elde edilen bulgular ile kavramsal çerçeve kısmındaki araştırma sonuçları karşılaştırılmış ve değişkenlerle ilgili literatürde bulunan bilgiler değerlendirilerek tartışılmıştır. Tartışmanın akışında, araştırmanın bulgular bölümündeki akış kullanılmaya çalışılacaktır.

Araştırmada kullanılan Prososyal Davranış Ölçeği'nin yeniden DFA analizi yapılmıştır ve güvenirlik analizlerinin sonuçları değerlendirilmiştir.

Araştırma sonucunda bağlanma stillerinin prososyal davranışı anlamlı düzeyde yordadığı ortaya çıkmıştır. Bağlanma stillerinin yordayıcılığına bakıldığında güvenli bağlanmanın prososyal davranışın olumlu yönü olarak adlandırabileceğimiz gizli (özgeci) ve itaatkar prososyal davranışı pozitif yönde yordadığı görülmektedir. Alanyazınına bakıldığında direkt olarak bu durumu destekleyen çalışmalar olmasa da prososyal davranış ile ilgili olabilecek kavramların (empati, özgecilik, sosyal beceri gibi) güvenli bağlanma ile pozitif yönde ilişkisi olduğu görülmüştür (Guerro ve Jones, 2003; Sambo, 2010; Hurter, 2014). Güvensiz bağlanma stilleri olarak da bilinen kaygılı ve kaçınmacı bağlanma stiline ise prososyal davranışın olumsuz olan yönü olarak görebileceğimiz faydacı ve kamusal prososyal davranışı da pozitif yönde yordamaktadır. Bu sonuca göre güvensiz bağlanan bireylerin kamusal ve faydacı prososyal davranışı gösterdiği görülmektedir. Ancak beklenen durum bireylerin prososyal davranışın gönüllü boyutlarını oluşturan ve içten gelen yardımı temsil eden gizli (özgeci) ve itaatkar prososyal davranışı göstermesidir. Başka bir deyişle güvensiz bağlanan bireyler toplum tarafından onay almak gibi kendi faydalarının ön planda olduğu niyetli prososyal davranışları sergilemeleri yerine güvenli bağlanma stiline sahip bireylerde olduğu gibi prososyal davranışı içsel ve yarar beklemeक्सizin yapmaları beklenmektedir. Bu durumu destekleyen bu araştırmanın analizleri sonucunda ortaya çıkan kavramsal modelde ise kaçınan ve kaygılı bağlanmanın kamusal ve faydacı prososyal davranışı yordarken, güvenli bağlanma stiline gizli/özgeci ve itaatkar prososyal davranışı yordadığı görülmektedir. Eisenberg, Fabes ve Spinrad (2006), güvenli bağlanan çocukların kendileriyle ilgilenen bir bağlanma figürüne sahip oldukları için, çocuğun güvenli bağlanması ile prososyal eğilimleri

arasındaki ilişkiye dair bulguların, ailevi yakınlıkla çocukların prososyal gelişimleri arasındaki bağlantıyı dolaylı olarak destekler nitelikte olduğunu söylemektedir. Güvenli bağlanmayı gerçekleştirmiş bireyler için, başkalarına yardım etmek, kişisel koruma hedeflerine yardım etmez. Çünkü zaten birey kendini güvende hissediyordur. Tam tersine, güvenlik duygusu yaşadığı için kendini korumaya harcayacağı enerjisi ve dikkati serbest bırakır ve empatik tutum sergilemesini sağlar (Shaver, Mikulincer ve Chun, 2008). Bu durum yapılan bu araştırmayı desteklemektedir.

Prososyal davranışta bağlanmanın sağlandığı figürün de etkisi olduğu söylenebilir. Bebeğin figür ile bağlanma gerçekleştirmesi figürün bebeğin ihtiyaçlarında yanında olduğu anlamına gelmektedir ve bebeklerin öğrenmede model alma yöntemi kullandıkları bilinmektedir. Buna göre bir davranış olan prososyal davranışın öğrenilmesinde figürün model olması önem arzedebilir. Uzmen'e (2001) göre de bireylerin prososyal davranış göstermelerinde model olmanın rolü oldukça büyüktür. Prososyal davranış, aile içinde öğrenme ve aile bireyleri tarafından sağlanan modelleme ile gelişir (Uzmen, 2001). Buna göre Eisenberg, Fabes ve Spinrad (2006) ve Uzmen (2001) birbirini doğrulamaktadır. Yüksek lisans kapsamında yazılan bu araştırma ise güvenli bağlanma gerçekleştirmiş bireylerin gizli ve itaatkar olumlu sosyal davranışın birbirini yordadığını göstererek model almanın önemine destek sağlamış olmaktadır.

Bağlanma ile ilgili yurtdışı kaynakları tarandığında direkt olarak prososyal davranış ile ilgili bir çalışmanın az olduğu görülmüştür. Türkiye'de ise böyle bir çalışmaya rastlanmamıştır. Bu sebeple prososyal davranış ile ilgili olduğu düşünülen diğer kavramlara bakılmıştır. Bu kavramlardan biri olan sosyal beceri; olumlu-olumsuz duyguları anlatabilme, kişisel haklarını savunabilme, başkalarından yardım isteyebilme, kendisine uygun olmayan isteklere hayır diyebilme gibi kişilerin başkaları ile olumlu etkileşimi başlatmaları ve sürdürmeleri için önemli davranış öğelerini içermektedir. (Çetinkaya-Yıldız ve Toprak, 2016). Bununla birlikte sosyal beceri kavramının temelinde de empati yatmaktadır (Riggio, Tucker ve Coffaro, 1989) ve Duru (2004) de yapmış olduğu çalışmada empati ile yardım etme eğilimi ilişkisine bakmıştır. Buna göre empati ve yardım etme eğilimi arasında pozitif yönde bir ilişki bulunmuştur. Başka bir deyişle bireyde empati arttıkça yardım etme davranışı da artmaktadır. Bu durum da prososyal ile ilgili olan ilişkiyi güçlendirmektedir. Çetinkaya-Yıldız ve

Toprak'ın (2016) yaptıkları araştırmada sosyal becerisi yüksek olan bireylerin STK'ya üye olma ya da diğer bir deyişle başkalarına yardım etme davranışının doğru orantılı olduğu görülmüştür. Bu durum da güvenli bağlanma gerçekleştirmiş bireylerin STK'ya üye olmak veya yardım etmek için girişken olmak gibi prososyal davranışı destekleyen davranışları gerçekleştirdikleri söylenebilir. Yüksek lisans tezi kapsamında yapılan bu çalışmanın güvenli bağlanan bireylerin gizli ve itaatkar prososyal davranışı sergilemeleri öncesinde yapılan bu araştırmaları destekler niteliktedir.

Erözkan (2011) ise yaptığı çalışmada bağlanma stilleri ile karar verme stratejilerini incelemiştir. Araştırmanın sonucuna göre bağlanma ile karar verme stratejileri arasında pozitif bir ilişki bulunmaktadır. Buna göre güvenli bağlanma gerçekleştiren bireylerin karar verme aşamasında daha emin olacağı söylenebilir. Güngör (2000), kaçınan bağlanma stiline sahip bireylerin kendini ifade etmekte ve başkaları ile iletişime girmekte zorlandığını, olumlu olumsuz duygularını ifade etmede güçlük yaşadığını belirtmiştir. Kaygılı bağlanma stiline sahip bireylerin sosyal ilişkilerinde yaşadıkları zorluk sebebiyle bu durumun prososyal davranışa da yansiyabileceği söylenebilir. Yüksek lisans tezi kapsamında yapılan bu araştırmanın sonucu olan kaygılı bağlanmanın kamusal ve faydacı prososyal davranışı yordaması da bunu destekler ve aynı zamanda bireylerin kendi içten gelen bir motivateden ziyade çevrenin isteği veya takdirini almak için yapmış olduğu gösterir.

Güvenli bağlanma gerçekleştiren bireyler, hem kendilerini hem de başkalarını olumlu olarak değerlendirme eğilimindedir (Hazan ve Shaver, 1987). Böylelikle başkaları ile kolay iletişim kurabilmektedirler. Kendilerini sosyal yeterlilik açısından rahat hissederler. Sosyal yeterlilik ile güvenli bağlanmanın pozitif yönde anlamlı ilişki gösterdiğini sunan bir araştırmayı da Tavakoli, Jomehri ve Farrokhi (2014) yapmıştır. Buna göre sosyal anlamda yeterlilik gösteren bireyler güvenli bağlanma gerçekleştirmiş bireylerdir ve kendi yetkinliklerinin farkında oldukları için olumlu sosyal davranış gerçekleştirmede zorlanmayacakları söylenebilir.

Ayrıca, bireylerin bağlanma stiline göre prososyal davranışların farklı boyutlarını gerçekleştirmesiyle bağlanmanın bireyin tercihlerindeki farklılıkların temelini oluşturduğu söylenebilir. Bu konu ile ilgili Waters, Hamilton ve Weinfield'in (2000) yaptığı araştırmaya göre bebeklikte oluşan bağlanma stiline yetişkinlikteki bireysel farklılıklar üzerinde etkili

olduğu söylenmektedir. Bu araştırmaya paralel olarak Wei, Rusell ve Zakalik (2015), güvenli bağlanma stili gerçekleştiren bireylerin kişisel-sosyal alanda daha yetkin, girişken olduklarını söylemiştir. Bireyin anne ile oluşturacağı bağlanma stili ilerleyen yaşlarda zamanla oluşacak olan prososyal davranışın üzerinde de etki gösterebilir. Mevcut araştırmamızda güvenli bağlanmanın gizli (özgeci) prososyal davranışı yordaması yardım davranışının geçmişte anne figürü ile kurulan güvenli bir bağlanmanın sonucu olarak içten geldiğini, niyetli olmayıp aksine gönüllü olduğunu gösterebilir. Ayrıca Svetlova, Nichols ve Brownell (2010), iki yaşından itibaren eyleme yönelik gerçekleştirilen prososyal davranışın karşı tarafın ince ipuçlarından gelen duyguları anlamakla mümkün olduğunu, bunun ise ancak açık bir iletişim ile gerçekleşebileceğini söylemiştir.

Hazan ve Shaver (1987) güvenli bağlanma stilini gerçekleştiren bireylerin kendilerine dair değer algılarının yüksek olduğunu ve yine bu bireylerin kişilerarası ilişkilerinde rahat ve girişken olduklarını belirtmiştir. Aynı araştırmada kaygılı bağlanma stiline sahip bireylerin reddedilme, dışlanma gibi durumlar için kaygı ve endişe duydukları sonucuna ulaşmıştır. Bulgulara göre kaçınan ve kaygılı bağlanma stili ile faydacı ve kamusal prososyal davranışın birbirini yordadığı görülmüştür. Hazan ve Shaver'in (1987) araştırmaları ışığında toplum içine girmekten çekinen ve korkan kaygılı bağlanma stilini gerçekleştiren bireylerin kendilerine değer vermeyip, çevresindeki bireylere değer verdiği durumu da göz önüne alınarak yardım etme durumları da gönüllü olarak içten değil, çevresinde bulunan ve değerli gördüğü bireyleri memnun etmek adı altındaki bir niyet için yapıldığını gösterebilir.

Laible, Carlo ve Rafaelli (2000), ergenlikte gerçekleşen güvenli bağlanma stilinin yardıma muhtaç insanlara merhametli olduğu ve empatik tepkilere olumlu katkı sağladığı sonuçlarına ulaşmıştır. Buna göre araştırmamızın bulgularında da görüldüğü gibi güvenli bağlanmaya sahip bireylerde prososyal davranışın görülme ihtimali, kaçınan veya kaygılı bireylerden daha fazla olduğu söylenebilir. Ancak bu sonuca zıt olarak Saroglou (2005) yaptığı çalışmada böyle anlamlı bir farklılığın olmadığını söylemiştir.

ALTINCI BÖLÜM

SONUÇ ve ÖNERİLER

Bu bölümde üniversite öğrencileri üzerinden yapılan bu araştırmaya ait sonuçlar açıklanmıştır. Ayrıca bu sonuçlar ve ilgili alanyazını ışığında öneriler sunulmuştur.

6.1. Sonuçlar

Araştırma bulgularına göre yapılan korelasyon analizinde güvenli bağlanma ve kaygılı bağlanmanın, gizli prososyal davranış ve itaatkar prososyal davranış arasında pozitif yönde düşük düzeyde anlamlı bir ilişki görülmüştür. Kaygılı bağlanma stili ile kamusal prososyal davranış, faydacı prososyal davranış ve itaatkar prososyal davranışın arasında pozitif yönde düşük düzeyde anlamlı bir ilişki bulunmuştur. Kaçınan bağlanma stili ile kamusal prososyal davranış ve faydacı prososyal davranış arasında ise pozitif yönde düşük düzeyde anlamlı bir ilişki olduğu sonucuna ulaşılmıştır.

Ayrıca bağlanma stillerinin prososyal davranış üzerinde etkisi olduğu görülmüştür. Araştırmaya göre güvenli bağlanma stiline, prososyal davranışın gizli prososyal davranış ve itaatkar prososyal davranış boyutlarını pozitif yönde yordadığı; kaygılı bağlanma stili ve kaçınan bağlanma stiline ise faydacı prososyal davranış ve kamusal prososyal davranışı pozitif yönde yordadığı sonucuna ulaşılmıştır. Güvenli bağlanma stilini gerçekleştiren bireyler olumlu sosyal davranışı gönüllü olarak başkalarının haberi olmadan, kendisinden yardım istendiğinde tereddüt etmeyen ya da karşılığında bir şey almayı düşünmeden yapılan davranışını sergilerken; kaçınan ve kaygılı bağlanma stiline sahip bireyler ise niyetli olarak, yapılan davranıştan bir fayda sağlayacağını umut ederek, başkalarının görebileceği bir şekilde davranışlarını sergiledikleri söylenebilir. Buna göre bağlanma stillerinin prososyal davranışı yordayıcı önemli bir değişken olduğu sonucu ortaya çıkmıştır.

6.2. Öneriler

Araştırma sonucuna göre uygulayıcılara yönelik öneriler aşağıda sıralanmıştır.

1. Araştırma sırasında literatür taraması yapılırken bağlanma stillerinin bebeklikten itibaren oluşmaya başladığının bilinmesine rağmen araştırmaların çoğunun ergenler, üniversite öğrencileri ve yetişkinler üzerinde yoğunlaştığı görülmüştür. İlkokul ve okulöncesi kademelerinde de bu konunun araştırılması önem arz etmektedir.
2. Bireylerin bağlanma stillerinin olumlu sosyal davranışı etkilediği görülmüştür. Bağlanma stillerinin küçük yaşta oluşmasıyla bireylerde prososyal davranışın temelleri de şekillenmektedir. Bu durumda bireyin bağlanma stili önem taşımaktadır. Konu ile ilgili bağlanmanın gerçekleşeceği bireye yani anne figürüne öncesinde eğitimler verilip, toplumun da ihtiyacı olan olumlu sosyal davranışın artması sağlanabilir.
3. Üniversite öğrencilerinin bağlanma stilleri ile prososyal davranış arasındaki ilişkiyi inceleyen çalışmaya rastlanamamıştır. Dolayısıyla benzer özellikler gösteren çalışma grupları üzerinde yürütülecek çalışmalar araştırma bulgularının genellenebilirliğini artırabilir.
4. Bağlanma stillerinin belirlenmesinde bakım-veren kişinin etkisi göz önünde bulundurulduğunda anne-babanın aile içi rollerini ve işlevlerini daha etkili yerine getirebilmesini sağlayacak aile eğitimi gibi projeler gerçekleştirilebilir.
5. Üniversite öğrencileri üzerinden yapılan bu çalışmada ilişkiyel bir yol izlenmiştir. Farklı araştırmalarda boylamsal yöntem kullanılabilir.
6. Araştırmada güvenli bağlanmanın prososyal davranışı olumlu ve pozitif yönde yordadığı sonucuna ulaşılmıştır. Ancak çalışmada aracı değişken kullanılmamıştır. Farklı aracı değişkenlerin kullanılmasıyla çalışmanın

yordayıcılığı da deęişebilir. Örneęin Kholberg'in Ahlak Gelişimi Teorisi deęişken olarak kullanılabilir.

7. Kaçınan ve kaygılı bağlanma stili gerçekleştiren bireyler toplum içinde güvenli bağlanma gerçekleştirenlere göre daha az katılmakta, geride durmakta ve sosyal ilişkilerde daha arka plandadırlar. Güvensiz bağlanma stiline (kaygılı ve kaçınan) sahip bireylere ilgili eğitimler verilerek bağlanma stilleri hakkında farkındalıkları arttırılabilir. Böylelikle kendine inanan bireyler prososyal davranışı gerçekleştirme de daha rahat davranabilirler.
8. Geçerlik ve güvenilirliği tekrar edilen Prososyal Davranış Ölçeęi'nin analiz sonucunda ortaya çıkan yapısı başka çalışmalarda test edilebilir. Kullanılan Prososyal davranış ölçeęi altı boyutu olan prososyal davranışın dört boyutunu ölçmektedir. Geliştirilen farklı ölçeklerle boyutların tamamının ölçülmesi daha sağlıklı sonuçlar sağlayacaktır.

KAYNAKÇA

Ainsworth, M. D. S. (1979). Infant-mother attachment. *American Psychologist*, 34, 932-937

Ainsworth, M. D. S. (1989). Attachments Beyond Infancy. *American Psychologist*, 44, 709-716.

Aktaş, V. ve Güvenç G. B. (2006). Kız ve Erkek Ergenlerde saldırgan ve olumlu Sosyal Davranışlar ile Yaş, ilişkisel Bağlam ve Kişiler - Arası Duyarlılık Arasındaki ilişkiler. *Hacettepe Üniversitesi Edebiyat Fakültesi Dergisi* 23(2), 233-264

Altın, M. ve Terzi, S. (2010). How does attachment styles relate to intimate relationship to aggravate the depressive symptoms? World Conference on Educational Sciences, 4-8 Şubat, İstanbul, Türkiye. *Procedia Social and Behavioral Sciences*.

Bağcı, B. (2015). *Çocuk ve yetişkin prososyallik ölçeklerinin geçerlik güvenirlik çalışması ve çocuk ile anne-baba prososyal davranışları arasındaki ilişkinin incelenmesi*. Yüksek Lisans Tezi, Adnan Menderes Üniversitesi, Sosyal Bilimler Enstitüsü, Aydın

Barresi, J. ve Moore, C. (1996). Intentional relations and social understanding. *Behavioral and Brain Sciences*, 19, 107–122.

Bartholomew, K. (1990). Avoidance of Intimacy: An Attachment Perspective. *Journal of Social and Personal Relationships*. 7, 147-178.

Bartholomew, K. ve Horowitz, L. M. (1991). Attachment styles among young adults: a test of a four-category model. *Journal of personality and social psychology*, 61(2), 226.

Batson, C. D. (1991). *The altruism question: Toward a social-psychological answer*. Hillsdale, NJ: Erlbaum.

Bekkers, R. H. F. P. ve de Graaf, N. D. (2005). Field of education and prosocial behavior. *Paper prepared for Marktdag Sociologie*.

Berber Çelik, Ç. (2018). Bağlanma Stilleri, Psikolojik İyi Olma ve Sosyal Güvende Hissetme: Aralarındaki İlişki Ne?. *Bayburt Eğitim Fakültesi Dergisi*, 13 (25), 27-40.

Berghaus, B. J. (2011). A new look at attachment theory & adult “attachment” behavior. *Behaviorology Today*, 14(2), 3-10.

Bilge, Y. (2019). Üniversite öğrencilerinde ruh sağlığı belirleyicisi olarak bağlanma stillerinin incelenmesi. *Avrasya Uluslararası Araştırmalar Dergisi*, 7(16), 1-18.

Bilgin , N. (1988). Sosyal Psikolojiye Giriş. E.Ü.E.F.Y. No:48 , s.271-303, İzmir

Bischof-Kähler, D. (1994). Self object and interpersonal emotions. Identification of own mirror image, empathy and prosocial behavior in the 2nd year of life. *Zeitschrift für experimentelle und angewandte Psychologie*, 202, 349–377.

Bowlby, J. (1944). *Forty-Four Juvenile Thieves Their Characters and Home-Life*.

Bowlby, J. (1969). *Bağlanma*. Çev. Tuğrul Veli Soylu, Pinhan Yayıncılık, İstanbul, 2012.

Bowlby, J. (1980). *Attachment and loss:Vol. 3. Loss: Sadness and depression*. New York: Basic Books.

Bowlby, J. (1982). *Attachment and Loss: Vol. 1. Attachment*. New York: Basic Books.

Bretherton, I. (1992). The origins of attachment theory: John Bowlby and Mary Ainsworth. *Developmental psychology*, 28(5), 759.

Brownell, C. A. (2011). Early development in joint action. *Review of Philosophy and Psychology*, 2, 193–211.

Brownell, C. A., Svetlova, M., Anderson, R., Nichols, S. R. Ve Drummond, J. (2013). Socialization of early prosocial behavior: Parents’ talk about emotions is associated with sharing and helpingin toddlers. *Infancy*, 18, 91–119.

Büyüköztürk, Ş. (2011). *Sosyal bilimler için veri analizi el kitabı*, Ankara: Pegem Akademi.

Büyükşahin-Çevik G. ve Kızıldağ, S. (2018). Psikolojik Danışman Adaylarının Toplumsal Cinsiyet Rollerinde Bağlanma Tarzları, Duygu Düzenleme ve Empatinin Rolü. *Mehmet Akif Ersoy Üniversitesi Eğitim Fakültesi Dergisi*, (46), 239-260.

Carlo, G., Hausmann, A., Christiansen, S. ve Randall, B. R. (2003). "Sociocognitive and Behavioral Correlates of a Measure of Prosocial Tendencies for Adolescents", *Journal of Early Adolescence*, 23(1), 107-134.

Carlo, G. ve Randall, B. A. (2002). The development of a measure of prosocial behaviors for late adolescents. *Journal of youth and adolescence*, 31(1), 31-44.

Çekin, A. (2013). İmam hatip lisesi öğrencilerinin prososyal davranış eğilimleri üzerine nicel bir inceleme. *Journal of International Social Research*, 6(28).

Çetin, A. ve Alkan-Ersoy, Ö. (2017). 12-14 Yaş Arası Ergenlerin Sosyal Beceri Düzeyi ile Ebeveynlerine Bağlanma Güvenliği Arasındaki İlişkinin İncelenmesi. *Kalem Eğitim ve İnsan Bilimleri Dergisi*, 7(2), 419-440.

Çetinkaya, Y. E. ve Toprak, E.(2016). Psikolojik danışman adaylarının empatik eğilim, utangaçlık, olumsuz değerlendirilme korkusu ve sosyal beceri düzeylerinin farklı değişkenler açısından incelenmesi. *Mediterranean Journal of Humanities*, 6(2), 513-530.

Çokluk, Ö., Şekercioğlu, G. ve Büyüköztürk, Ş. (2012). *Sosyal bilimler için çok değişkenli SPSS ve LISREL uygulamaları*. Ankara: PegemA Yayıncılık.

Darwin, C. (1859). *On the origins of species*. London: John Murray.

Davila, J., Bradbury, T. N. ve Fincham, F. (1998). Negative affectivity as a mediator of the association between adult attachment and marital satisfaction. *Personal Relationships*, 5(4), 467-484.

Davis, D.E., Van Tongeren, D.R., Hook, J.N., Davis, E.B., Worthington, E.L. ve Foxman, S. (2013). Relational spirituality and forgiveness: Appraisals that may hinder forgiveness. *Psychology of Religion and Spirituality*, 6 (2), 102.

Doğan, F. (2015). *Travma Sonrası Stres İle Prososyal Davranış Eğilimi Arasındaki İlişkide Travma Sonrası Büyümenin Aracı Rolü. Yüksek Lisans Tezi*, Sosyal Bilimler Enstitüsü Orta Doğu Teknik Üniversitesi, Ankara.

Doris, J. ve Stich, S. (2005). As a matter of fact: Empirical perspectives on ethics. *The Oxford handbook of contemporary philosophy*, 114-152.

Dökmen, Ü. (1987). Empati kurma becerisi ile sosyometrik statü arasındaki ilişki. *Ankara Üniversitesi Eğitim Bilimleri Fakültesi Dergisi*, 20(1-2), 183-207.

Duru, E. (2004). Öğretmen adaylarında empati-yardım etme eğilimi ilişkisi ve yardım etme eğiliminin bazı psikososyal değişkenler açısından incelenmesi. *Pamukkale Üniversitesi Eğitim Fakültesi Dergisi*, 15(15), 31-41.

Eisenberg, N., Fabes, R. A. ve Spinrad, T. L. (2006). Prosocial development. In N. Eisenberg, W. Damon, ve R. M. Lerner (Eds.), *Handbook of child psychology: Vol. 3. Social, emotional, and personality development* (6th ed.). 646–718. New York, NY: Wiley.

Eraslan-Çapan, B. (2009). Öğretmen adaylarının kişilerarası ilişkileri ve bağlanma stilleri arasındaki ilişki. *Anadolu Üniversitesi Sosyal Bilimler Dergisi*, 9(2), 127–142.

Erözkan, A. (2004). Lise öğrencilerinin bağlanma stilleri ve yalnızlık düzeylerinin bazı değişkenlere göre incelenmesi. *Atatürk Üniversitesi Sosyal Bilimler Enstitüsü Dergisi*, 4(2).

Erözkan, A. (2011). Üniversite öğrencilerinin bağlanma stilleri ve karar stratejileri. *International Journal Of Eurasia Social Sciences*, 2011(3), 60-74.

Ersoy, E. G. ve Köşger, F. (2016). Empati: Tanımı ve Önemi/empathy: Definition and its importance. *Osmangazi Journal of medicine*, 38.

Fabes, R. A., Carlo, G., Kupanoff, K. ve Laible, D. (1999). Early adolescence and prosocial/moral behavior I: The role of individual processes. *The Journal of Early Adolescence*, 19(1), 5-16.

Fanti, K. A., Vanman, E., Henrich, C. C. ve Avraamides, M. N. (2009). Desensitization to media violence over a short period of time. *Aggressive Behavior*, 35(2), 179-187.

Funk, J. B., Baldacci, H. B., Pasold, T. & Baumgardner, J. (2004). Violence exposure in real-life, video games, television, movies, and the internet: is there desensitization? *Journal of Adolescence*, 27(1), 23-39.

Gentile, D. A., Anderson, C. A., Yukawa, S., Ihori, N., Saleem, M., Ming, L. K., Shibuya A, Liau AK, Khoo A, Bushman BJ, Rowell Huesmann L. ve Sakamoto A. (2009). The effects of prosocial video games on prosocial behaviors: International evidence from correlational, longitudinal, and experimental studies. *Personality and Social Psychology Bulletin*, 35(6), 752-763

Girgin, B. ve Şık, B. (2018). Çatalca'da Yaşayan Evli Bireylerin Bağlanma Stilleri, Romantik Kıskançlık Düzeyleri ve Evlilik Doyumları Arasındaki İlişki. *Aydın Sağlık Dergisi*, 4 (2), 4-54.

Guerrero, L.K. ve Jones, S.M. (2003). Differences in One's Own and One's Partner's Perceptions of Social Skills as a Function of Attachment Style. *Communication Quarterly*, 51(3), 277-295.

Gülay, H. (2010). Okul öncesi dönemde akran ilişkileri. Ankara: Pegem Akademi Yayınları.

Gülaydın, G. ve Semerci, B. (2018). Romantik İlişkisi Olan Yetişkin Bireylerin İlişki Doyumlarının Bağlanma Stilleri, Benlik Saygısı ve Kişilerarası İlişki Tarzları Açısından İncelenmesi. *Psikoloji Araştırmaları*, 3(6), 14-25.

Gültekin, F. ve Arıcıoğlu, A. Üniversite Öğrencilerinde Bağlanma Stilleri ve Sosyal Bağlılık İlişkisi. *Sakarya University Journal of Education*, 7(2), 373-384.

Güngör, D. (2000). Bağlanma stillerinin ve zihinsel modellerin kuşaklararası aktarımında ana babalık stillerinin rolü. *Yayınlanmamış Doktora Tezi. Ankara Üniversitesi*.

Hamarta, E. (2004). *Üniversite öğrencilerinin yakın ilişkilerindeki bazı değişkenlerin (benlik saygısı, depresyon ve saplantılı düşünme) bağlanma stilleri açısından incelenmesi*. Doktora Tezi, Selçuk Üniversitesi Sosyal Bilimler Enstitüsü, Konya

Hamarta, E., Deniz, M. E. ve Saltalı, D. N. (2009). Bağlanma stillerinin duygusal zekâyı yordama düzeyi. *Kuram ve Uygulamada Eğitim Bilimleri*, 9(1), 195-229.

Hastings, P. D., Utendale, W. T. ve Sullivan, C. (2007). The socialization of prosocial development. *Handbook of socialization: Theory and research*, 638-664.

Hazan, C. ve Shaver, P. (1987). Romantic love conceptualized as an attachment process. *Journal of Personality And Social Psychology*, 52(3), 511-524.

Hazan, C. ve Shaver, P. R. (1994). Attachment as an organizational framework for research on close relationships. *Psychological inquiry*, 5(1), 1-22.

Hoffman, M. L. (2000). *Empathy and moral development. Implications for caring and justice*. Cambridge, UK: Cambridge University Press.

Hoffman, M. L. (2001). *Empathy and moral development: Implications for caring and justice*. Cambridge University Press.

Hurter, S., Paloyelis, Y., Williams, A. C. D. C. ve Fotopoulou, A. (2014). Partners' empathy increases pain ratings: effects of perceived empathy and attachment style on pain report and display. *The Journal of Pain*, 15(9), 934-944.

Işınsu, M. (2003). İkili ilişki biçimi ve süresi ile bağlanma stilleri arasındaki bağlantılar. *Yayınlanmamış Yüksek Lisans Tezi*. Ankara: Ankara Üniversitesi

Jolliffe, D. ve Farrington, D. P. (2006). Development and validation of the Basic Empathy Scale. *Journal of adolescence*, 29(4), 589-611.

Kandemir, M. (2017) *Psikolojik Danışmanlar Açısından Terapötik İttifakın İncelenmesi*, Doktora Tezi, Gaziosmanpaşa Üniversitesi, Tokat.

Kandemir, M. ve İlhan, T. (2017). Kişilerarası İlişkilerde Bağlanma Stilleri Ölçeği: Geçerlik ve güvenirlik çalışması. 2. Avrasya Pozitif Psikoloji Kongresi içinde (s.174-175). İstanbul: Üsküdar Üniversitesi.

Karadağ, E. ve Mutaftçılar, I. (2009). Prososyal davranış ekseninde özgecilik üzerine teorik bir çözümleme. *Felsefe ve Sosyal Bilimler Dergisi*, 8, 41-70.

Karasar, N. (2014). *Bilimsel araştırma yöntemi*. Ankara: Nobel

Kärtner, J. ve Keller, H. (2012). Culture-specific developmental pathways to prosocial behavior: A comment on Bischof-Kähler's universalist perspective. *Emotion Review*, 4, 49–50.

Kärtner, J., Keller, H. ve Chaudhary, N. (2010). Cognitive and social influences on early prosocial behavior in two sociocultural contexts. *Developmental Psychology*, 46, 905–914.

Kenward, B. ve Gredebäck, G. (2013). Infants help a non-human agent. *PloS one*, 8(9), e75130.

Klein, N. (2017). Prosocial behavior increases perceptions of meaning in life. *The Journal of positive psychology*, 12(4), 354-361.

Kumar, R. (2011). *Araştırma Yöntemleri* (Çeviren Ömay Çokluk, Güçlü Şekercioğlu ve Hasan Atak). Ankara: Edge Akademi Yayınları

Kumru, A., Carlo, G. ve Edwards, C. P. (2004). Olumlu sosyal davranışların ilişkisel, kültürel, bilişsel ve duyuşsal bazı değişkenlerle ilişkisi, *Türk Psikoloji Dergisi*, 19(54), 109-125.

Laible, D. J., Carlo, G. ve Raffaelli, M. (2000). The differential relations of parent and peer attachment to adolescent adjustment. *Journal of Youth and Adolescence*, 29, 45-59.

Leeuw, R. N., Kleemans, M., Rozendaal, E., Anschütz, D. J. ve Buijzen, M. (2015). The impact of prosocial television news on children's prosocial behavior: An experimental study in the Netherlands. *Journal of children and media*, 9(4), 419-434.

Locke, H. J. ve Wallace, K. M. (1959). Short marital adjustment and prediction tests: Their reliability and validity. *Marriage and Family Living*, 21, 251–255.

Main, M., Kaplan, N. ve Cassidy, J. (1985). Security in infancy, childhood, and adulthood: A move to the level of representation. *Monographs of the Society for Research in Child Development*, 50 (1&2, Serial No. 209), 66-104.

Mallinckrodt, B. (2000). Attachment, social competencies, social support, and interpersonal process in psychotherapy. *Psychotherapy Research*, 10, 239–266.

Maruyama, G. M. (1998). *Basics of structural equation modeling*, thousand oaks, CA: Sage.

Morsünbül, Ü. ve Çok, F. (2011). Bağlanma ve ilişkili değişkenler. *Psikiyatride Guncel Yaklasimler-Current Approaches in Psychiatry*, 3(3), 553-570.

Mikulincer, M. ve Shaver, P. R. (2015). An attachment perspective on prosocial attitudes and behavior. *The Oxford handbook of prosocial behavior*, 209-230.

Mikulincer, M., Shaver, P. R., Gillath, O. ve Nitzberg, R. A. (2005). Attachment, caregiving, and altruism: Boosting attachment security increases compassion and helping. *Journal of Personality and Social Psychology*, 89, 817-839.

Murphy, B. ve Bates, G. W. (1997). Adult attachment style and vulnerability to depression. *Personality and Individual Differences*, 22(6), 835-844.

Ogelman, H. G. ve Canbeldek, M. (2016). Anne-baba-öğretmen görüşlerine göre küçük çocukların olumlu sosyal davranışları ve anne-baba-çocuk olumlu sosyal davranışları arasındaki ilişkinin incelenmesi. *Adıyaman Üniversitesi Eğitim Bilimleri Dergisi*, 6(1), 96-111.

Oliner, S. P. (2003). *Do unto others: Extraordinary acts of ordinary people*. Boulder CO: Westview Press.

Özdemir, Z. (2010). Lise öğrencilerinin prososyal davranışlarının; Mizah, öfke ve utangaçlık düzeylerine göre incelenmesi (Yüksek lisans tezi, Gazi Üniversitesi, Eğitim Bilimleri Enstitüsü, Ankara). *Gazi Üniversitesi Eğitim Bilimleri Enstitüsü, Ankara*.

Paulus, M. (2014). The emergence of prosocial behavior: Why do infants and toddlers help, comfort, and share?. *Child Development Perspectives*, 8(2), 77-81.

Paulus, M. ve Moore, C. (2014). The development of sharing behavior and expectations about other people's sharing in preschool children. *Developmental Psychology*, 50, 914–921.

Raja, S. N., McGee, R. ve Stanton, W. R. (1992). Perceived attachments to parents and peers and psychological well-being in adolescence. *Journal of youth and adolescence*, 21(4), 471-485.

Rheingold, H. L. (1982). Little children's participation in the work of adults, a nascent prosocial behavior. *Child Development*, 53, 114– 125.

Riggio R. E., Tucker J. ve Coffaro D. (1989). "Social Skills and Empathy" . *Personality and Individual Differences* 10/1 (1989) 93-99.

Roberts, W. ve Strayer, J. (1996). Empathy, emotional expressiveness, and prosocial behavior. *Child development*, 67(2), 449-470.

Rogers, C. R. (1975). Empathic: An unappreciated way of being. *The counseling psychologist*, 5(2), 2-10.

Roth-Hanania, R., Davidov, M. ve Zahn-Waxler, C. (2011). Empathy development from 8 to 16 months: Early signs of concern for others. *Infant Behavior & Development*, 34, 447–458.

Sambo, C. F., Howard, M., Kopelman, M., Williams, S. ve Fotopoulou, A. (2010). *Knowing you care: effects of perceived empathy and attachment style on pain perception*. *PAIN*, 151(3), 687-693.

Saroglou, V., Pichon, I., Trompette, L., Verschueren, M. ve Dernelle, R. (2005). Prosocial behavior and religion: New evidence based on projective measures and peer ratings. *Journal for the Scientific Study of Religion*, 44, 323-348.

Shariff, A. F. ve Norenzayan, A. (2007). God is watching you: Priming God concepts increases prosocial behavior in an anonymous economic game. *Psychological science*, 18(9), 803-809.

Shaver, P. R., Mikulincer, M. ve Chun, D. S. (2008). Adult attachment theory, emotion regulation, and prosocial behavior. *Regulating Emotions*, 121-145.

Shaver, P. R., Mikulincer, M. ve Shemesh-Iron, M. (2010). A behavioral systems perspective on prosocial behavior. *Prosocial motives, emotions, and behavior: The better angels of our nature*, 73-91.

Shi, L. (2003). The association between adult attachment styles and conflict resolution in romantic relationships. *The American Journal of Family Therapy*, 31, 143-157.

Simpson, J. A. ve Beckes, L. (2010). Evolutionary perspectives on prosocial behavior. *Prosocial motives, emotions, and behavior: The better angels of our nature*, 35-53.

Sümer, N. (2000). Yapısal eşitlik modelleri: Temel kavramlar ve örnek uygulamalar. *Türk Psikoloji Yazıları*, 3, 6, 49-74.

Sümer, N. ve Güngör, D. (1999). Yetişkin bağlanma stilleri ölçeklerinin Türk örneklemini üzerinde psikometrik değerlendirmesi ve kültürlerarası bir karşılaştırma. *Türk Psikoloji Dergisi*, 14(43), 71-106.

Svetlova, M., Nichols, S. R. ve Brownell, C. A. (2010). Toddlers' prosocial behavior: From instrumental to empathic to altruistic helping. *Child development*, 81(6), 1814-1827.

Şahin, N.H., Durak, A. ve Yasak, Y. (1994). Kişilerarası İlişkiler Ölçeği: Psikometrik Özellikleri. VIII. Ulusal Psikoloji Kongresi, 21-23 Eylül, İzmir.

Tavakoli, N., Jomehri, F. ve Farrokhi, N. (2014). The relationship between attachment styles and social self-efficacy with internet addiction in Iranian Students. *Bulletin of Environment, Pharmacology and Life Sciences*, 3, 302-307.

Taycan, S. E. ve Kuruoğlu, A. Ç. (2014). Evlilik uyumu ile bağlanma stilleri ve mizaç ve karakter özellikleri arasındaki ilişkilerin incelenmesi. *Türk Psikiyatri Dergisi*, 25(1), 9-18.

Terzi, Ş. ve Çankaya, Z. C. (2009). Bağlanma stillerinin öznel iyi olmayı ve stresle başa çıkma tutumlarını yordama gücü. *Türk Psikolojik Danışma ve Rehberlik Dergisi*, 4(31), 1-11.

Trivers, R. (1971). The evolution of reciprocal altruism. *Quarterly Review of Biology*, 46, 35-57.

Turan-Akdağ, S. (2011). Ergenlerin bağlanma stilleri ile Ebeveynlerinin bağlanma stilleri arasındaki ilişki. *Uzmanlık Tezi, Akdeniz Üniversitesi Tıp Fakültesi, İstanbul*.

Tutarel-Kışlak, Y. ve Çavuşoğlu, P. (2006). Evlilik Uyumu, Bağlanma Biçimleri, Yüklemeler ve Benlik Saygısı Arasındaki İlişkiler. *Sosyal Politika Çalışmaları Dergisi*, 9 (9), 61-68.

Tüzün, O. ve Sayar, K. (2006). Bağlanma kuramı ve psikopatoloji. *Düşünen Adam*, 19(1), 24-39.

Ümmet, D. (2012). Üniversite öğrencilerinde özgecilik davranışının transaksyonel analiz ego durumları ve yaşam doyumu bağlamında incelenmesi. *Yayımlanmamış doktora tezi, Marmara Üniversitesi Eğitim Bilimleri Enstitüsü, İstanbul*.

Waters, E., Hamilton, C. E. ve Weinfield, N. S. (2000). The stability of attachment security from infancy to adolescence and early adulthood: General introduction. *Child development*, 71(3), 678-683.

Wei, M., Russell, D. W. ve Zakalik, R. A. (2005). Adult attachment, social self-efficacy, self-disclosure, loneliness, and subsequent depression for freshman college students: A longitudinal study. *Journal of Counseling Psychology*, 52 (4), 602-614

Wilson, D. S. ve Sober, E. (1994). Reintroducing group selection to the human behavioral sciences. *Behavioral and Brain Sciences*, 17, 585-608.

Yağmurlu, B., Sanson, A. ve Köymen, S. B. (2005). Ebeveynlerin ve çocuk mizacının olumlu sosyal davranış gelişimine etkileri: Zihin kuramının belirleyici rolü. *Türk Psikoloji Dergisi*, 20(55), 1-20.

Yıldız Akyol, E , Işık, Ş . (2018). Romantik İlişkilerde Umut: Bağlanma Stilleri ve Olumlu-Olumsuz Duygu. *Türk Eğitim Bilimleri Dergisi*, 16 (2), 139-156.

Yıldız, S., Boz, İ. T. ve Yıldırım, B. F. (2012). Kişilik tipi ile olumlu sosyal davranış arasındaki ilişki: marmara üniversitesi öğrencileri üzerinde bir araştırma. *Ataturk University Journal of Economics & Administrative Sciences*, 26(1).

Yumrukuz, Ö. (2017). Şiddete karşı duyarsızlaşma ve sosyal medya ilişkisi üzerine bir inceleme. *Marmara İletişim Dergisi*, 28, 89-106.

Yöntem, M. K. (2015). Özgecilik. Terzi, Ş., ve Tekinalp B. (Editör). *Eğitimde Pozitif Psikoloji*, Ankara: PegemA yayıncılık

EKLER

EK-1. Kişisel Bilgi Formu

1. **Cinsiyetiniz:** Erkek () Kadın ()
2. **Yaş: (Lütfen yazınız):**
3. **Anne sağ/özü:** Sağ () Ölü ()
4. **Baba sağ/özü:** Sağ () Ölü ()
5. **Anne/baba evli/boşanma:** Evli () Boşanmış () Ayrı yaşıyor ()
6. **Babanızın Eğitim Durumu:** İlköğretim () Ortaöğretim () Üniversite ()
7. **Annenizin Eğitim Durumu:** İlköğretim () Ortaöğretim () Üniversite ()
8. **Baba Mesleği:** (Lütfen Yazınız):
9. **Anne Mesleği:** (Lütfen Yazınız):
10. **Sizden Hariç Kardeş Sayınız:** Yok () 1 () 2 () 3 () 4 () 5 () 6 () Diğer(Yazınız):
11. **Eğitim Öğretime devam eden Kardeş Sayısı:** Yok () 1 () 2 () 3 () 4 () Diğer(Yazınız):
12. **Ailenin ortalama aylık geliri:**
0-1000 () 1000-2000 () 2000-3000 () 3000-4000 () 4000-5000 () 5000 ve üzeri ()

EK-2. KİŞİLERARASI İLİŞKİLERDE BAĞLANMA STİLLERİ ÖLÇEĞİ

Açıklama: Aşağıda, kişilerarası ilişkilerde bağlanma stilleri ölçeğini geliştirme amacıyla oluşturulmuş bazı maddeler bulunmaktadır. Bu maddeler, bireyin, başka bir kişiden yakınlık bekleme eğilimi ve bu kişi yanında olduğunda bireyin kendisini güvende ve değerli hissetmesine ifadelerden oluşmaktadır. Sizlerden beklentimiz, kişilerarası ilişkilerinizi düşünerek, ilgili maddelere göre kendinizi değerlendirmenizdir. Bu değerlendirme sürecinde, *bana hiç uygun değil (1)'den, bana her zaman uygun (7)'a* kadar giden derecelendirmeden yararlanınız.

No	Maddeler	Bana hiç uygun değil			Bana orta düzeyde uygun			Bana her zaman uygun
		1	2	3	4	5	6	7
1	Başkalarının yanında kendimi güvende hissederim.	1	2	3	4	5	6	7
2	Başkalarıyla iletişimi kurma konusunda kendime güvenirim.	1	2	3	4	5	6	7
3	İhtiyaç duyduğumda, insanların bana yardımcı olacağını bilirim.	1	2	3	4	5	6	7
4	Başkalarının ne hissettiğini önemserim.	1	2	3	4	5	6	7
5	İnsanlar saygı duymayı hak eden varlıklardır.	1	2	3	4	5	6	7
6	İnsanlar tarafından sevildiğimi düşünürüm.	1	2	3	4	5	6	7
7	İnsanlarla kolaylıkla yeni bir ilişki başlatabilirim.	1	2	3	4	5	6	7
8	Başkalarına çok çabuk bağlanırım.	1	2	3	4	5	6	7
9	Yanımda kimse olmadığında kendimi yalnız hissederim.	1	2	3	4	5	6	7
10	Kararsız bir insan olarak tanınırım.	1	2	3	4	5	6	7
11	Yalnız kalmaktan korkarım.	1	2	3	4	5	6	7
12	İnsanlar tarafından onaylanan birisi olmak benim için çok önemlidir.	1	2	3	4	5	6	7
13	Çevremdeki insanları kendimden daha çok önemserim.	1	2	3	4	5	6	7
14	Başkalarıyla iletişimde hayal kırıklığı yaşamaktan çok korkarım.	1	2	3	4	5	6	7
15	İnsanların dürüst olmadığını düşünürüm.	1	2	3	4	5	6	7
16	Başkalarının benim hakkımda ne düşündüğü önemsemem.	1	2	3	4	5	6	7
17	Başkalarıyla yaşadığım sorunlarda hatalı olan genellikle karşı taraftır.	1	2	3	4	5	6	7
18	Başkalarının benden uzaklaşması beni çok fazla etkilemez.	1	2	3	4	5	6	7
19	İnsanların bana yakın olmasından rahatsız olurum.	1	2	3	4	5	6	7
20	Bazen kendim dahil kimseyi umursamam.	1	2	3	4	5	6	7
21	Babana bile güvenme sözüne çok inanırım.	1	2	3	4	5	6	7

EK-3. PROSOSYAL DAVRANIŞ ÖLÇEĞİ ÖRNEK MADDELER

Açıklama: Lütfen aşağıdaki her bir ifadeyi dikkatli okuduktan sonra sizi hiç tanımlamıyorsa 1'i, biraz tanımlıyorsa 2'yi, bir ölçüde tanımlıyorsa 3'ü, iyi tanımlıyorsa 4'ü, çok iyi tanımlıyorsa 5'i işaretleyiniz.

No	Maddeler	Beni hiç tanımlamıyor	Beni biraz tanımlıyor	Beni bir ölçüde tanımlıyor	Beni iyi tanımlıyor	Beni çok iyi tanımlıyor
		1	2	3	4	5
1	Başkalarına en iyi yardımı birileri beni izlerken yapabilirim.	1	2	3	4	5
2	Problemi olan birine yardım ettiğimde çok mutlu olurum.	1	2	3	4	5
3	Çevremde başkaları olduğu zaman, ihtiyacı olanlara yardım etmek benim için daha kolaydır.	1	2	3	4	5
4	Benim düşünceme göre başkalarına yardım etmenin en iyi tarafı, iyi biri olarak tanınmamı sağlamasıdır.	1	2	3	4	5
5	En çok etrafta başka insanlar varken yardım ederim.	1	2	3	4	5
10	Para ve mal bağışı yapanlara vergi indirimi uygulandığında bağışların artacağına inanırım.	1	2	3	4	5
11	İhtiyacı olanlara en çok yardımı kimin yardım ettiğini bilmedikleri zaman yapma eğilimindeyim.	1	2	3	4	5
12	Özellikle duygusal olarak sıkıntılı insanlara yardım etme eğilimindeyimdir.	1	2	3	4	5
13	Ben odak noktası olduğumda başkalarına en iyi yardımı yaparım.	1	2	3	4	5
14	Başkaları kötü bir durumda olduğu zaman benim için yardım etmek kolay.	1	2	3	4	5
15	Kimin yardım ettiği bilinmediğinde daha fazla yardım ederim.	1	2	3	4	5
18	İnsanların yardım isteklerini karşılamada asla tereddüt etmem.	1	2	3	4	5
19	En iyi yardımın bilinmeksizin yapılan yardım olduğuna inanıyorum.	1	2	3	4	5

EK-4. Yazarın Öz Geçmişi

Adı Soyadı Fatma Nur Tekin
Doğum Tarihi ve Yeri 29.09.1994 Merkez/Kırıkkale
İletişim Bilgileri Çalıöz Mah. 503. Sok. No:18 Özel Özgür Alkanlı Koleji İlkokulu Merkez/Kırıkkale

Öğrenim Bilgileri

Derece	Alan	Üniversite	Yıl
Lisans	Rehberlik ve Psikolojik Danışmanlık	Kırıkkale Üniversitesi	2013-2016
Lisans	Sınıf Öğretmenliği	Kırıkkale Üniversitesi	2012-2016

Çalışma Deneyimi

Kurum	Görev	Yıl
Özel Geleceğe Dek İlkokulu	Sınıf Öğretmenliği	2016-2017
Zübeyde Hanım Mesleki ve Teknik Anadolu Lisesi	Özel Eğitim Öğretmenliği	2017-2018
Özel Özgür Alkanlı Koleji İlkokulu	Sınıf Öğretmenliği	2018-2019

